

# CW-C6500 Series

## Bedienungsanleitung

---

**Vor der Verwendung**

**Grundlegender Betrieb**

**Wartung**

**Fehlersuche**

**Technische Daten**

**Anhang**

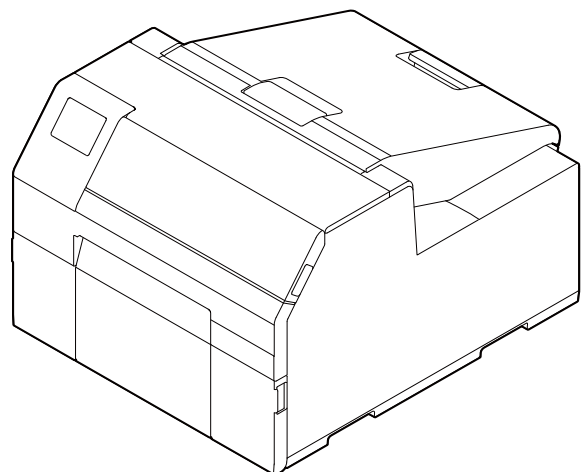

 „Einlegen und Austauschen von Papier“  
auf Seite 37

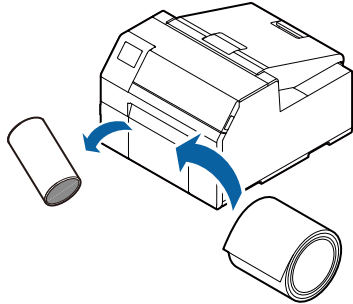

 „Auswechseln der Tintenpatronen“ auf Seite 28

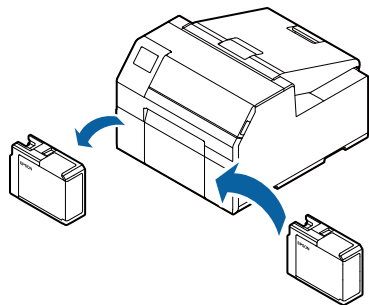

 „Fehlersuche“ auf Seite 62



## Vor der Verwendung..... 4

■ Handbücher für dieses Produkt .....	4
Herunterladen der aktuellsten Version.....	4
In diesem Handbuch verwendete Symbole.....	5
■ Informationen zu den Produktmodellen.....	6
Modell mit automatischer Schneidevorrichtung.....	6
Modell mit Abziehvorrichtung.....	6
■ Software – Einführung .....	7
■ Produkt- und Treiberversionen .....	8
Überprüfen der Produktversion .....	8
Überprüfen der Druckertreiberversion.....	8
■ Bildschirmabbildungen in diesem Handbuch....	8
■ Sicherheitsmaßnahmen.....	9
Vorsichtshinweise zur Installation .....	9
Vorsichtsmaßnahmen beim Umgang .....	10
Vorsichtsmaßnahmen bei der Stromversorgung.....	11
Vorsichtsmaßnahmen zu Tintenpatronen.....	12
Vorsichtshinweise zum Tintenwartungstank.....	14
Warnhinweis .....	15
■ Verwendbares Papier.....	16
Papiersorten.....	16
Papierarten.....	16
Liste mit verwendbarem Papier.....	17
Nicht verwendbares Papier.....	17
■ Teilebezeichnungen und Funktionen.....	18
Vorderseite .....	18
Rückseite.....	19
Geräteinneres.....	20
Spindel und Flansch.....	21
Bedienfeld.....	22

## Grundlegender Betrieb ..... 24

■ Ein-/Ausschalten.....	24
■ Öffnen der Papierabdeckung .....	25
Öffnen der Abdeckung mit dem Hebel an der	
Vorderseite .....	25
Öffnen der Abdeckung mit dem Hebel an der	
Rückseite.....	25
■ Überprüfen des Druckerstatus .....	26
Überprüfen des Status von	
Verbrauchsmaterialien.....	26
Drucken eines Düsenprüfmusters .....	26
Drucken des Statusblatts .....	27
■ Auswechseln der Tintenpatronen.....	28
Überprüfen der verbleibenden Tintenmenge.....	28

Auswechseln der Tintenpatronen .....	29
■ Austauschen des Tintenwartungstanks .....	30
Überprüfen der verbleibenden Kapazität des Tintenwartungstanks .....	30
Auswechseln des Tintenwartungstanks .....	31
■ Papierquellen- und Druckertreibereinstellungen .....	32
Papierquelleneinstellungen .....	32
Druckertreiber-Einstellungen .....	32
■ Einlegen und Austauschen von Papier .....	37
Einlegen von Papier (Modell mit automatischer Schneidevorrichtung – Zufuhr von innen) .....	38
Einlegen von Papier (Modell mit automatischer Schneidevorrichtung – Zufuhr von außen) .....	40
Einlegen von Papier (Modell mit Abziehvorrichtung – Zufuhr von innen) .....	42
Einlegen von Papier (Modell mit Abziehvorrichtung – Zufuhr von außen) .....	45
Entfernen von Papier (für das Modell mit automatischer Schneidevorrichtung) .....	48
Entfernen von Papier (für das Modell mit Abziehvorrichtung) .....	49
Papierausgabe am Papierende (für das Modell mit automatischer Schneidevorrichtung) .....	50
Papierausgabe am Papierende (für das Modell mit Abziehvorrichtung) .....	51

## Wartung ..... 52

■ Reinigen der Außenflächen .....	53
■ Reinigen der automatischen Schneidevorrichtung (nur Modell mit automatischer Schneidevorrichtung) .....	54
■ Reinigen der Abziehvorrichtung (nur Modell mit Abziehvorrichtung) .....	55
■ Reinigen der Papierführungen .....	56
■ Reinigung der Walze .....	57
■ Reinigen der Papiereinzugsrolle .....	58
■ Reinigen der Papierandruckrolle .....	59
■ Reinigen des Druckkopfs .....	60
Über das Bedienfeld .....	61
Über den Druckertreiber .....	61
Über Web Config .....	61

## Fehlersuche ..... 62

■ Papierstau .....	62
Für das Modell mit automatischer Schneidevorrichtung .....	63
Für das Modell mit Abziehvorrichtung .....	65
■ Probleme mit der Druckqualität .....	67
Horizontale weiße Streifen .....	67
Vertikale weiße Flecken (Modell mit automatischer Schneidevorrichtung) .....	67
■ Das Drucken ist nicht möglich oder plötzlich nicht länger möglich .....	67
Druckdaten werden gesendet, aber nicht gedruckt (Modell mit Abziehvorrichtung) .....	67

## Technische Daten ..... 68

■ Spezifikationen .....	68
Elektrische Daten .....	69
Abmessungen .....	69
■ Umgebungsbedingungen .....	70
■ Tintenpatrone .....	71
■ Tintenwartungstank .....	72

## Anhang ..... 73

■ Verbrauchsmaterialien und Optionen .....	73
Tintenpatrone .....	73
Tintenwartungstank .....	74
Rollenpapierhalter .....	75
■ Nutzungsbeschränkungen .....	76
■ Hinweise .....	76
■ Warenzeichen .....	77

# Vor der Verwendung

Dieses Kapitel enthält Informationen, mit denen Sie sich vor der Verwendung des Produkts vertraut machen sollten.

## Handbücher für dieses Produkt

### Gedrucktes Handbuch



### Schnellstart

Diese Anleitung erklärt die grundlegenden Einrichtungsschritte – vom Auspacken des Geräts bis zum Einlegen von Papier.

### Mit einem PC lesbare Handbuch



### Bedienungsanleitung (diese Anleitung)

Diese Anleitung beschreibt Einzelheiten zu den Funktionen und zur Bedienung dieses Produkts, zur Wartung und zur Fehlersuche. Es kann über die mitgelieferte CD angezeigt werden.

### Mit einem PC lesbare Handbuch



### Technical Reference Guide (Technisches Referenzhandbuch) der CW-C6500 Series

Diese Anleitung enthält Informationen, die für die Installation des Produkts, die Ausführung täglicher Aufgaben und die Entwicklung eines Systems mit dem Produkt erforderlich sind. Laden Sie dieses Dokument von der folgenden URL herunter.

[<www.epson-biz.com/>](http://www.epson-biz.com/)

### Mit einem PC lesbare Handbuch



### Online-Video-Handbuch

Diese Anleitung umfasst Videos, in denen der Betrieb und die Fehlerbehebung des Geräts beschrieben werden. Rufen Sie die Videos von der folgenden URL auf.

[<https://support.epson.net/p\\_doc/790/>](https://support.epson.net/p_doc/790/)

Der Inhalt der Videos kann ohne Vorankündigung geändert werden.

## Herunterladen der aktuellsten Version

Die neuesten Versionen der Druckertreiber, Dienstprogramme und Handbücher können unter folgender URL heruntergeladen werden.



[<www.epson-biz.com/>](http://www.epson-biz.com/)

## In diesem Handbuch verwendete Symbole



Die folgenden Symbole verweisen auf wichtige Informationen in diesem Handbuch.

### Sicherheitssymbole

Die unten dargestellten Symbole werden in diesem Handbuch verwendet, um die Sicherheit und die ordnungsgemäße Verwendung dieses Produkts zu gewährleisten und um die Gefahr von Verletzungen und Sachschäden zu verhindern. Stellen Sie vor dem Lesen dieses Handbuchs sicher, dass Sie ihre Bedeutung vollständig verstanden haben.

 <b>WARNUNG</b>	<b>Erfolgt der Umgang mit dem Produkt nicht ordnungsgemäß, indem dieses Symbol ignoriert wird, kann es zum Tod oder zu schweren Verletzungen kommen.</b>
 <b>VORSICHT</b>	<b>Erfolgt der Umgang mit dem Produkt nicht ordnungsgemäß, indem dieses Symbol ignoriert wird, kann es zu Verletzungen und Sachschäden kommen.</b>

### Symbole für allgemeine Informationen

 <b>WICHTIG</b>	Verweist auf Informationen, die Sie bei der Verwendung dieses Produkts befolgen müssen. Eine falsche Verwendung aufgrund einer Nichtbeachtung dieser Informationen kann einen Produktausfall oder eine Fehlfunktion verursachen.
 <b>HINWEIS</b>	Verweist auf zusätzliche Erklärungen und Informationen, mit denen Sie vertraut sein sollten.
	Verweist auf eine Referenzseite mit relevanten Informationen.

# Informationen zu den Produktmodellen

## Modell mit automatischer Schneidevorrichtung

**Leistungsmerkmale:** Dieses Modell ist mit einer automatischen Schneidevorrichtung ausgestattet. Das Papier kann entweder gemäß den Anwendungseinstellungen oder mithilfe der Cut-Taste auf dem Bedienfeld geschnitten werden.

**Modellnummer:**

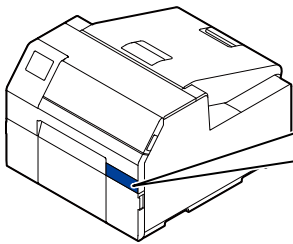

ColorWorks C6500Au, ColorWorks C6500Ae,  
ColorWorks C6510A, ColorWorks C6520A,  
ColorWorks C6530A, ColorWorks C6540A,  
ColorWorks C6550A

## Modell mit Abziehvorrichtung

**Leistungsmerkmale:** Dieses Modell ist mit einer Abziehvorrichtung ausgestattet. Die Etiketten werden während des Druckvorgangs vom Trägerpapier abgezogen.

**Modellnummer:**

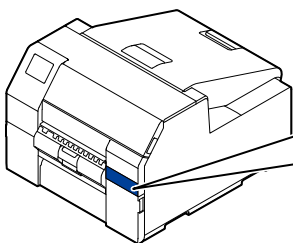

ColorWorks C6500Pu, ColorWorks C6500Pe,  
ColorWorks C6510P, ColorWorks C6520P,  
ColorWorks C6530P, ColorWorks C6540P,  
ColorWorks C6550P

## Software – Einführung

Nachfolgend wird die Software vorgestellt, die von der dem Produkt beiliegenden CD-ROM installiert werden kann.

Name	Übersicht
Install Navi	Hiermit können der Druckertreiber und andere Software installiert und das Produkt mit einem Computer verbunden werden.
Druckertreiber	Treiber zum Drucken aus Windows-Anwendungen. Das Dienstprogramm (CW-C6500 Series PrinterSetting) zur Konfiguration der Druckereinstellungen kann über den Treiber gestartet werden. Einzelheiten zur Verwendung des Treibers finden Sie in der Hilfe oder im Video.
EpsonNet Config	Mit diesem Tool können die Netzwerkeinstellungen des Produkts, wie die TCP/IP-Einstellungen, abgerufen oder eingestellt werden.
Color Tone Matching Assistant	Hiermit können die Farben von Abbildungen oder Buchstaben angepasst werden. Sie können überprüfen, wie eine bestimmte Farbe, die in Abbildungen oder Buchstaben verwendet wird, auf Ausdrucken erscheint.

# Produkt- und Treiberversionen

## Überprüfen der Produktversion

Drucken Sie das Statusblatt, um die Firmware-Version Ihres Produkts zu überprüfen. Überprüfen Sie die Angaben auf dem gedruckten Statusblatt. ([🔗](#) „Drucken des Statusblatts“ auf Seite 27)

## Überprüfen der Druckertreiberversion

Sie können die Version im Druckertreiber-Bildschirm überprüfen.

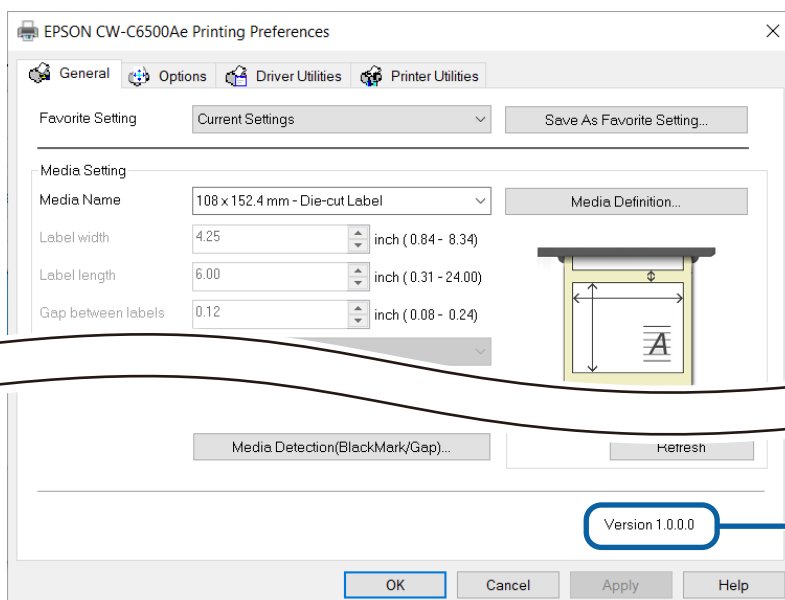

## Bildschirmabbildungen in diesem Handbuch



Die in diesem Handbuch dargestellten Bildschirmabbildungen unterscheiden sich möglicherweise je nach verwendetem Produkt und Betriebssystem von den tatsächlich unter Windows angezeigten Bildschirmen. Sofern nicht anders angegeben, beruhen die in diesem Handbuch verwendeten Bildschirmabbildungen auf Windows 10.



# Sicherheitsmaßnahmen

Um einen sicheren Gebrauch des Produkts zu gewährleisten, müssen Sie unbedingt dieses Handbuch und die anderen mit diesem Produkt mitgelieferten Bedienungsanleitungen vor der Verwendung lesen. Bewahren Sie dieses Handbuch an einem sicheren Ort auf, damit Sie im Fall bei Fragen zum Produkt in diesem Dokument nachschlagen können.

## Vorsichtshinweise zur Installation

 <b>WARNUNG</b>	<p><b>Blockieren Sie nicht die Lüftungsschlitze dieses Geräts.</b> (👉 „Rückseite“ auf Seite 19) Das kann Hitzestaus im Gerät verursachen, die zu einem Brand führen können. Decken Sie das Produkt nicht mit einem Tuch ab und stellen Sie es nicht an einem schlecht belüfteten Ort auf. Stellen Sie zudem sicher, dass der in diesem Handbuch angegebene Installationsabstand eingehalten wird.</p>
 <b>VORSICHT</b>	<p><b>Installieren bzw. lagern Sie das Produkt nicht in einer instabilen Lage oder an einer Stelle, die Vibrationen durch andere Geräte ausgesetzt ist.</b> Das Gerät kann fallen oder beschädigt werden und dabei Gegenstände beschädigen oder Personen verletzen.</p> <p><b>Stellen Sie das Produkt nicht an einem Ort auf, der öligem Rauch, Staub oder Feuchtigkeit ausgesetzt ist.</b> Anderenfalls besteht die Gefahr von Stromschlag und Feuer.</p> <p><b>Achten Sie beim Anheben des Produkts auf eine angemessene Haltung.</b> Das Heben des Produkts in einer ungeeigneten Körperhaltung kann zu Verletzungen führen.</p> <p><b>Dies ist ein schweres Produkt. Es sollte daher nicht von einer Person getragen werden.</b> Stellen Sie sicher, dass zwei oder mehr Personen dieses Produkt beim Auspacken oder Verschieben tragen. Einzelheiten zur Gewichtsangabe dieses Produkts finden Sie weiter unten. (👉 „Technische Daten“ auf Seite 68)</p> <p><b>Stellen Sie das Modell mit Abziehvorrichtung nicht an einem Ort auf, der starkem Licht wie direkter Sonneneinstrahlung ausgesetzt ist.</b> Andernfalls kann es zu Druckfehlfunktionen kommen.</p>



## Vorsichtsmaßnahmen beim Umgang

 <b>WARNUNG</b>	<p><b>Verwenden Sie dieses Produkt nicht an einem Ort mit flüchtigen Substanzen wie Alkohol oder Verdüner oder in der Nähe von Feuer.</b> Anderenfalls besteht die Gefahr von Stromschlag und Feuer.</p>
	<p><b>Schalten Sie das Produkt sofort aus, wenn Sie Rauch bzw. ungewöhnliche Gerüche oder Geräusche bemerken.</b> Anderenfalls besteht die Gefahr von Stromschlag und Feuer. Wenn ein Fehler auftritt, schalten Sie das Gerät sofort aus, ziehen Sie den Stecker des Produkts und wenden Sie sich an qualifiziertes Servicepersonal.</p>
	<p><b>Schalten Sie das Produkt sofort aus, wenn Fremdkörper oder Wasser bzw. andere Flüssigkeiten hineingelangen.</b> <b>Anderenfalls besteht die Gefahr von Stromschlag und Feuer.</b> Schalten Sie das Gerät sofort aus, ziehen Sie den Stecker des Produkts und wenden Sie sich an qualifiziertes Servicepersonal.</p>
	<p><b>Zerlegen Sie nur Teile, die in diesem Handbuch beschrieben sind.</b></p>
	<p><b>Reparieren Sie dieses Produkt niemals selbst, da dies gefährlich ist.</b></p>
	<p><b>Verwenden Sie das Produkt nicht an einem Ort, wo brennbare oder explosive Gasen etc. in der Atmosphäre vorhanden sind. Verwenden Sie des Weiteren keine brennbaren Sprühmittel im Gerät oder in seiner Nähe.</b> Es besteht Brandgefahr.</p>
	<p><b>Schließen Sie Kabel nur auf die in diesem Handbuch beschriebene Weise an.</b> Es besteht Brandgefahr. Es kann auch die anderen verbundenen Geräte beschädigen.</p>
	<p><b>Berühren Sie die Innenbereiche des Geräts nur auf die in diesem Handbuch beschriebene Weise.</b> Anderenfalls besteht die Gefahr von Stromschlag und Verbrennungen.</p>
	<p><b>Legen Sie keine metallischen oder entzündlichen Materialien auf das Gerät oder lassen Sie sie in das Produkt fallen.</b> Anderenfalls besteht die Gefahr von Stromschlag und Feuer.</p>
<p><b>Wenn der Bildschirm des Druckers beschädigt ist, gehen Sie sehr vorsichtig mit dem darin enthaltenen Flüssigkristall um.</b> <b>Sollte eine der folgenden Situationen eintreten, ergreifen Sie Notfallmaßnahmen.</b></p> <ul style="list-style-type: none"> <li>* Wenn Flüssigkristall auf Ihre Haut gelangt, wischen Sie sie ab und reinigen Sie die Stelle gründlich mit Wasser und Seife.</li> <li>* Wenn Flüssigkristall in Ihre Augen gelangt, spülen Sie sie mindestens 15 Minuten lang mit klarem Wasser aus und konsultieren Sie danach einen Arzt.</li> <li>* Wenn Flüssigkristall in den Mund gelangt, konsultieren Sie sofort einen Arzt.</li> </ul>	

 <b>VORSICHT</b>	<p><b>Stellen Sie keine schweren Gegenstände auf dieses Produkt und lassen Sie niemanden darauf stehen.</b></p> <p>Seien Sie besonders in einem Haushalt mit Kindern vorsichtig. Das Gerät kann fallen oder beschädigt werden und dabei Gegenstände beschädigen oder Personen verletzen.</p>
	<p><b>Bringen Sie Kabel und optionale Produkte in der richtigen Richtung und mit den richtigen Verfahren an.</b></p> <p>Anderenfalls kann dies einen Brand oder Verletzungen verursachen. Folgen Sie den Anweisungen in diesem Handbuch, um sie richtig zu installieren.</p>
	<p><b>Bevor Sie das Produkt bewegen, schalten Sie es aus und trennen Sie es von der Stromversorgung, und stellen Sie sicher, dass alle Kabel getrennt sind.</b></p> <p>Anderenfalls kann ein Kabel beschädigt werden, was zu Stromschlag oder Feuer führt.</p>
	<p><b>Lagern oder transportieren Sie das Produkt nicht in einer gekippten, stehenden oder umgekehrten Lage.</b></p> <p>Anderenfalls kann die Tinte auslaufen.</p>
	<p><b>Entfernen Sie nicht die Papierabdeckung, wenn Sie das Produkt verwenden.</b></p> <p>Dies könnte dazu führen, dass kein normaler Betrieb und Druckvorgang mehr möglich sind.</p>



## Vorsichtsmaßnahmen bei der Stromversorgung

 <b>WARNUNG</b>	<p><b>Es darf kein Staub oder andere Fremdkörper am Netzstecker anhaften.</b></p> <p>Anderenfalls besteht die Gefahr von Stromschlag und Feuer.</p>
	<p><b>Verwenden Sie ausschließlich das mit dem Produkt gelieferte Netzkabel. Darüber hinaus darf das mitgelieferte Netzkabel nicht für andere Geräte verwendet werden.</b></p> <p>Anderenfalls besteht die Gefahr von Stromschlag und Feuer.</p>
	<p><b>Verwenden Sie kein beschädigtes Netzkabel.</b></p> <p>Anderenfalls besteht die Gefahr von Stromschlag und Feuer. Kontaktieren Sie den Kundendienst, wenn das Netzkabel beschädigt ist. Beachten Sie zudem folgende Punkte, um das Netzkabel nicht zu beschädigen.</p> <ul style="list-style-type: none"> <li>* Verändern Sie das Netzkabel nicht.</li> <li>* Stellen Sie keine schweren Gegenstände auf das Netzkabel.</li> <li>* Sie dürfen das Netzkabel nicht mit Gewalt biegen, drehen oder daran ziehen.</li> <li>* Legen Sie das Netzkabel nicht in die Nähe einer Heizvorrichtung.</li> </ul>
	<p><b>Verbinden oder trennen Sie den Netzstecker nicht mit nassen Händen.</b></p> <p>Anderenfalls besteht die Gefahr von Stromschlag.</p>
	<p><b>Schließen Sie nicht mehrere Netzkabel an eine Steckdose an.</b></p> <p>Es besteht Brandgefahr. Schließen Sie den Netzstecker direkt an eine Steckdose an.</p>

 <b>WARNUNG</b>	<p><b>Ziehen Sie den Netzstecker regelmäßig von der Steckdose ab und reinigen Sie die Kontaktsockel und den Bereich zwischen den Kontakten.</b></p> <p>Wenn der Netzstecker längere Zeit in der Steckdose steckt, kann sich Staub an den Kontaktsockeln ansammeln, was zu einem Kurzschluss oder Feuer führen kann.</p>
	<p><b>Wenn Sie den Netzstecker aus der Steckdose ziehen, halten Sie den Stecker fest und ziehen Sie nicht am Kabel.</b></p> <p>Ziehen am Kabel kann das Kabel beschädigen oder den Stecker verformen, was Stromschlag oder Feuer verursachen kann.</p>
 <b>VORSICHT</b>	<p><b>Aus Sicherheitsgründen ziehen Sie bitte den Netzstecker aus der Netzsteckdose, wenn Sie beabsichtigen, das Gerät über einen längeren Zeitraum nicht zu verwenden.</b></p>

## Vorsichtsmaßnahmen zu Tintenpatronen

 <b>VORSICHT</b>	<p><b>Die verwendbaren Tintenpatronen unterscheiden sich je nach Modellnummer des Produkts. Verwenden Sie Tintenpatronen, die für die Modellnummer Ihres Druckers geeignet sind.</b></p> <p>(☞ „Tintenpatrone“ auf Seite 73)</p>
	<p><b>Berühren Sie nicht den IC-Chip auf der Tintenpatrone.</b></p> <p>Dies könnte dazu führen, dass kein normaler Betrieb und Druckvorgang mehr möglich sind.</p>
	<p><b>Dieses Produkt nutzt Tintenpatronen, die mit IC-Chips ausgestattet sind, um die verbrauchte Tintenmenge zu verwalten sowie andere Informationen zu speichern, damit Tintenpatronen selbst nach dem Entfernen und dem erneuten Einsetzen brauchbar sind. Wenn eine Tintenpatrone allerdings nur noch eine sehr geringe Tintenmenge enthält und dann entfernt und neu eingesetzt wird, kann sie eventuell nicht mehr verwendet werden. Bei jedem Einsetzen der Patronen wird etwas Tinte verbraucht, weil das Produkt automatisch ihre Zuverlässigkeit überprüft.</b></p>
	<p><b>Setzen Sie alle Tintenpatronen ein.</b></p> <p>Das Drucken ist nicht möglich, wenn auch nur eine Tintenpatrone fehlt.</p>
	<p><b>Da Tintenpatronen so konzipiert sind, dass sie den Betrieb stoppen, bevor die Tinte vollständig verbraucht ist, um so die Qualität des Druckkopfes zu erhalten, bleibt immer etwas Tinte in der alten Tintenpatrone zurück.</b></p>
	<p><b>Es werden auch alle Tintenfarben für die Wartung verwendet, d. h. wenn eine Tintenpatrone ersetzt wurde und für die Druckkopfreinigung.</b></p>
	<p><b>Schalten Sie das Produkt während des Ladens der Tinte nicht aus und öffnen Sie nicht die Tintenpatronen-Abdeckung (während die LED-Lampe Ⓛ (Betrieb) blinkt).</b></p> <p>Das Öffnen der Abdeckung kann dazu führen, dass die Tinte neu geladen werden muss, wodurch mehr Tinte verbraucht wird. Dies könnte auch dazu führen, dass kein normaler Druckvorgang mehr möglich ist.</p>

 <b>VORSICHT</b>	<p><b>Auch für den Schwarz-Weiß-Druck werden alle Druckfarben verwendet, um die Druckqualität und die Druckkopfqualität aufrechtzuerhalten.</b></p>
	<p><b>Eine Tintenpatrone darf nicht zerlegt werden.</b> Andernfalls kann Tinte in die Augen oder auf die Haut gelangen.</p>
	<p><b>Nehmen Sie die Tintenpatronen nicht auseinander und bauen Sie sie nicht um.</b> Andernfalls kann es zu Druckfehlfunktionen kommen.</p>
	<p><b>Die Verwendung alter Tintenpatronen kann zu reduzierter Druckqualität führen. Die Tintenpatronen sollten innerhalb von sechs Monaten nach dem Öffnen der Verpackung verbraucht werden. Der Verwendungszeitraum für Tintenpatronen ist auf der Verpackung der Einzelpatronen aufgedruckt.</b></p>
	<p><b>Wenn Tinte in Kontakt mit Haut, Augen oder Mund kommt, gehen Sie wie folgt vor.</b></p> <ul style="list-style-type: none"> <li>* Wenn sie auf die Haut gelangt, den Bereich sofort gründlich mit Wasser und Seife waschen.</li> <li>* Wenn die Tinte in die Augen gelangt, sofort mit Wasser spülen. Wird die Tinte nicht entfernt, können blutunterlaufene Augen oder leichte Entzündungen die Folge sein. Suchen Sie bei bestehenden Problemen sofort einen Arzt auf.</li> <li>* Wenn Tinte in den Mund gelangt, spucken Sie sie sofort aus und konsultieren Sie einen Arzt.</li> </ul>
	<p><b>Es kann sich etwas Tinte um die Tintenzufuhröffnung an der entfernten Tintenpatrone befinden. Achten Sie darauf, dass sie keine Flecken auf dem Schreibtisch oder anderen Oberflächen hinterlässt.</b></p> <p><b>Öffnen Sie die Verpackung der Tintenpatrone erst, wenn Sie bereit sind, die Patrone in das Gerät einzusetzen.</b></p>
	<p><b>Eine Tintenpatrone darf nicht zu stark geschüttelt werden.</b> Die Tintenpatrone kann auslaufen, wenn Sie sie zu stark schütteln oder die Seiten stark eindrücken.</p>
	<p><b>Lassen Sie keine Fremdkörper in den Einsetzbereich der Patrone eindringen.</b> Dies könnte dazu führen, dass kein normaler Druckvorgang mehr möglich ist. Entfernen Sie alle Gegenstände, die in den Einsetzbereich gefallen sind; dabei darf der Bereich nicht beschädigt werden.</p>
	<p><b>Wird Tinte zum ersten Mal (nach dem Produktkauf) geladen, wird etwas Tinte zum Befüllen der Druckkopfdüsen (Tintenausstrittslöcher) verbraucht, damit diese druckfähig werden. Daher ist die Anzahl der Blätter, die gedruckt werden kann, möglicherweise geringer als bei später eingesetzten Patronen.</b></p>
<p><b>Wenn Sie den Drucker über die Taste  (Betrieb) ausschalten, wird der Druckkopf automatisch abgedeckt, um das Austrocknen der Tinte zu verhindern. Wenn Sie den Drucker nach dem Einsetzen der Tintenpatronen nicht verwenden, schalten Sie das Gerät unbedingt über die Taste  (Betrieb) aus. Ziehen Sie nicht den Netzstecker oder lösen Sie den Schutzschalter aus, während das Gerät eingeschaltet ist.</b></p>	

 <b>VORSICHT</b>	<p><b>Das Drucken auf wasserabweisendem Papier, z. B. langsam trocknendes Kunstpapier, kann beim Drucken Flecken verursachen. Auch kann das Drucken auf Hochglanzpapier zu Fingerabdrücken auf dem Papier führen, oder Tinte kann an den Fingern haften bleiben, wenn Sie die Druckoberfläche berühren. Wählen und verwenden Sie Papier, dass beim Drucken keine Flecken verursacht.</b></p>
	<p><b>Bewahren Sie die Tintenpatronen außerhalb der Reichweite von Kindern auf.</b></p>
	<p><b>Epson empfiehlt, die Tintenpatronen an einem kühlen und dunklen Ort aufzubewahren.</b></p>
	<p><b>Wenn Sie Tintenpatronen verwenden möchten, die für längere Zeit an einem kühlen Ort aufbewahrt wurden, sollten diese vor der Verwendung mindestens 3 Stunden Zimmertemperatur ausgesetzt werden.</b></p>
	<p><b>Entfernen Sie die Tintenpatronen nicht aus dem Produkt, wenn es aufbewahrt oder transportiert wird.</b></p>



### Vorsichtshinweise zum Tintenwartungstank

 <b>VORSICHT</b>	<p><b>Bewahren Sie den Tintenwartungstank außerhalb der Reichweite von Kindern auf. Konsumieren Sie keine ausgelaufene Tinte.</b></p>
	<p><b>Zerlegen oder modifizieren Sie den Tintenwartungstank nicht.</b> Andernfalls kann Tinte in die Augen oder auf die Haut gelangen.</p>
	<p><b>Berühren Sie nicht den IC-Chip auf dem Tintenwartungstank.</b></p>
	<p><b>Wenn ein noch verwendbarer Tintenwartungstank entfernt und für lange Zeit nicht verwendet wurde, verwenden Sie ihn nicht erneut.</b></p>
	<p><b>Ziehen Sie nicht die Folie auf der Oberseite des Tintenwartungstanks ab.</b></p>
	<p><b>Wenn Tinte in Kontakt mit Haut, Augen oder Mund kommt, gehen Sie wie folgt vor.</b></p> <ul style="list-style-type: none"> <li>* Wenn sie auf die Haut gelangt, den Bereich sofort gründlich mit Wasser und Seife waschen.</li> <li>* Wenn die Tinte in die Augen gelangt, sofort mit Wasser spülen. Wird die Tinte nicht entfernt, können blutunterlaufene Augen oder leichte Entzündungen die Folge sein. Suchen Sie bei bestehenden Problemen sofort einen Arzt auf.</li> <li>* Wenn Tinte in den Mund gelangt, spucken Sie sie sofort aus und konsultieren Sie einen Arzt.</li> </ul>
	<p><b>Schütteln Sie einen gebrauchten Tintenwartungstank nicht heftig. Der Tintenwartungstank könnte auslaufen, wenn Sie ihn zu stark schütteln oder die Seiten stark eindrücken.</b></p>

 <b>VORSICHT</b>	<b>Lagern Sie den Tintenwartungstank nicht bei hohen Temperaturen oder Temperaturen unter dem Gefrierpunkt.</b>
	<b>Schützen Sie ihn vor direkter Sonneneinstrahlung.</b>

## Warnhinweis

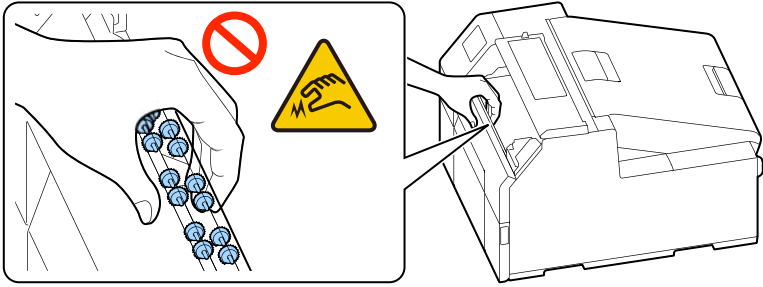
Die am Produkt befestigten Schilder verweisen auf folgende Vorsichtshinweise.

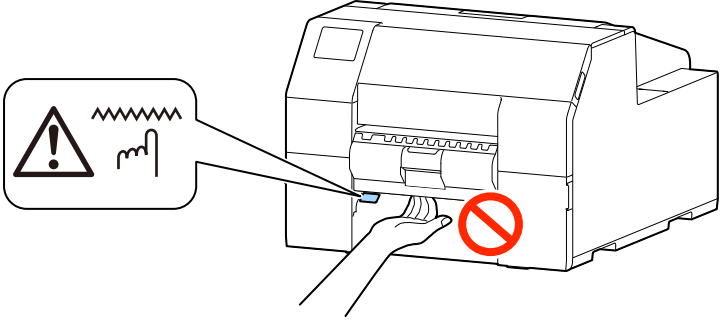
 <b>WARNUNG</b>	<p><b>Berühren Sie die Walze an der Unterseite des Papierhalters nicht mit der Hand. Dies kann zu Verletzungen führen.</b></p> 
 <b>VORSICHT</b>	<p><b>Berühren Sie die manuelle Schneidevorrichtung an der Unterseite der Abziehabdeckung nicht mit der Hand. Dies kann zu Verletzungen führen.</b></p> 

# Verwendbares Papier

Die folgenden Papierarten und Papiersorten können mit diesem Drucker verwendet werden. Einzelheiten zu den technischen Daten finden Sie im Technical Reference Guide (Technisches Referenzhandbuch) der CW-C6500 Series.

## Papiersorten

Die folgenden Papiersorten können verwendet werden.

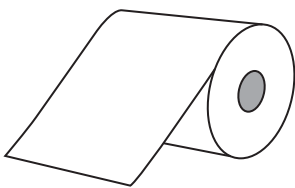

Rollenpapier

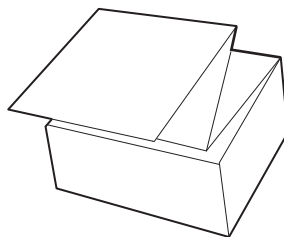

Endlospapier

## Papierarten

Die folgenden Papierformen können verwendet werden.

### Etikettenpapier (mit Klebstoff)

- Endlosetikett



Ohne überschüssige Bereiche und ohne schwarze Markierungen



Mit überschüssigen Bereichen und ohne schwarze Markierungen

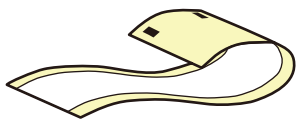

Ohne überschüssige Bereiche und mit schwarzen Markierungen<sup>\*1</sup>



Mit überschüssigen Bereichen und mit schwarzen Markierungen<sup>\*1</sup>

- Gestanzte Etiketten

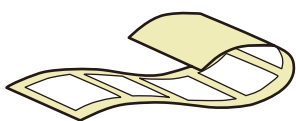

Abstand<sup>\*2</sup>





Schwarze Markierungen<sup>\*1</sup>

\*1: Die Druckposition wird anhand der auf der Rückseite gedruckten schwarzen Markierungen erkannt.

\*2: Die Druckposition wird anhand des Abstands zwischen den Etiketten erkannt.



 <b>HINWEIS</b>	<p>Vorsichtshinweise zum Drucken von Endlosetiketten mit dem Modell mit automatischer Schneidevorrichtung</p> <ul style="list-style-type: none"> <li>• Entfernen Sie die bedruckten Etiketten, die sich noch in der Papierausgabeöffnung befinden. Wenn Sie mit dem Drucken fortfahren, während sich die Etiketten noch in der Papierausgabeöffnung befinden, werden die gedruckten Etiketten möglicherweise doppelt geschnitten oder das Papier könnte sich stauen.</li> <li>• Der Etikettenklebstoff könnte an der Schneidevorrichtung haften bleiben und deren Schneidfähigkeit beeinträchtigen. Wenn sich das Papier schwer schneiden lässt, sollte die automatische Schneidevorrichtung gereinigt werden. ( „Reinigen der automatischen Schneidevorrichtung (nur Modell mit automatischer Schneidevorrichtung)“ auf Seite 54)</li> </ul> <p>Vorsichtshinweise zum Gebrauch von gestanzten Etiketten Die gestanzten Etiketten können sich je nach ihrer Form im Druckerinneren vom Trägerpapier lösen. In diesem Fall muss ein Detektor verwendet werden. Einzelheiten zur Verwendung eines Detektors finden Sie im Technical Reference Guide (Technisches Referenzhandbuch) der CW-C6500 Series.</p>
---	--

## Liste mit verwendbarem Papier

Papiersorten	Papierarten	Papierformat
<b>Rollenpapier</b>	Endlosetikett (mit schwarzen Markierungen) Endlosetikett (ohne schwarze Markierungen) Gestanzte Etiketten (mit schwarzen Markierungen) Gestanzte Etiketten (ohne schwarze Markierungen)	Mattes Papier Synthetisches Papier Glanzpapier Glänzende Folie Hochglanzpapier
<b>Endlospapier</b>	Gestanzte Etiketten (mit schwarzen Markierungen)	

## Nicht verwendbares Papier

Legen Sie keines der folgenden Papierarten ein. Solches Papier wird Papierstaus verursachen und verwischen.



Thermopapier

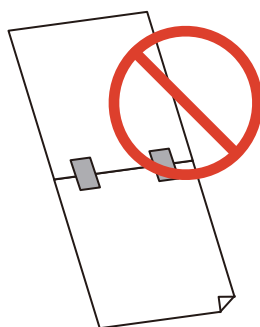

Mit Klebeband  
verbundenes Papier usw.

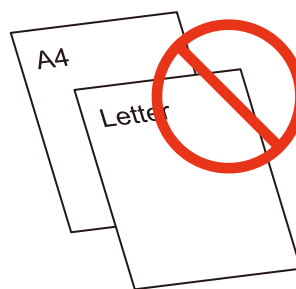

Papier im A-Format, B-Format  
usw.

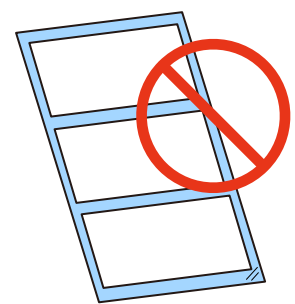

Papier mit transparentem  
Trägerpapier

# Teilebezeichnungen und Funktionen

Dieser Abschnitt beschreibt die wichtigsten Geräteteile.

## Vorderseite

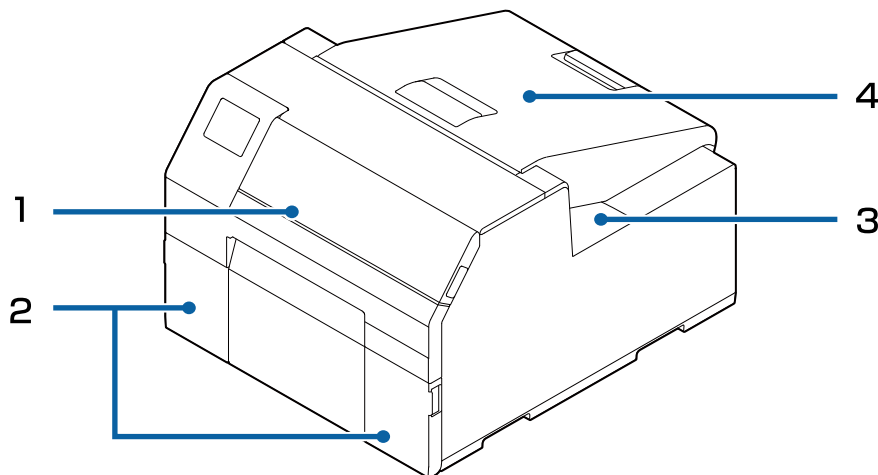

## Modell mit Abziehvorrichtung

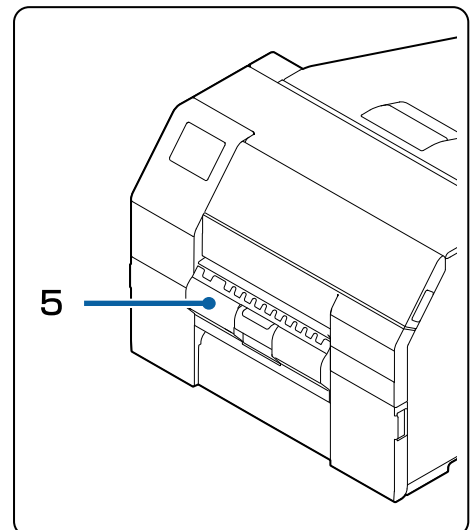

### 1 Vordere Abdeckung

Öffnen Sie diese Abdeckung, um gestautes Papier zu entfernen.  
(☞ „Papierstau“ auf Seite 62)

### 2 Tintenpatronenabdeckung

Öffnen Sie diese Abdeckung, um Tintenpatronen einzusetzen oder auszutauschen.  
(☞ „Auswechseln der Tintenpatronen“ auf Seite 28)

### 3 Abdeckung des Tintenwartungstanks

Öffnen Sie diese Abdeckung, um den Tintenwartungstank einzusetzen oder auszutauschen.  
(☞ „Austauschen des Tintenwartungstanks“ auf Seite 30)

### 4 Papierabdeckung

Öffnen Sie diese Abdeckung, um Papier einzulegen oder auszutauschen. Wie die Papierabdeckung geöffnet wird, hängt davon ab, ob das Papier von innen oder von außen zugeführt wird.  
(☞ „Öffnen der Papierabdeckung“ auf Seite 25)

### 5 Abziehabdeckung (nur Modell mit Abziehvorrichtung)

Öffnen Sie diese Abdeckung, um Papier einzulegen. Die Etiketten werden während des Druckvorgangs vom Trägerpapier abgezogen. Im Lieferumfang ist ein Detektor enthalten, der erkennt, ob ein abgezogenes Etikett in der Papierausgabeöffnung steckt.

## Rückseite

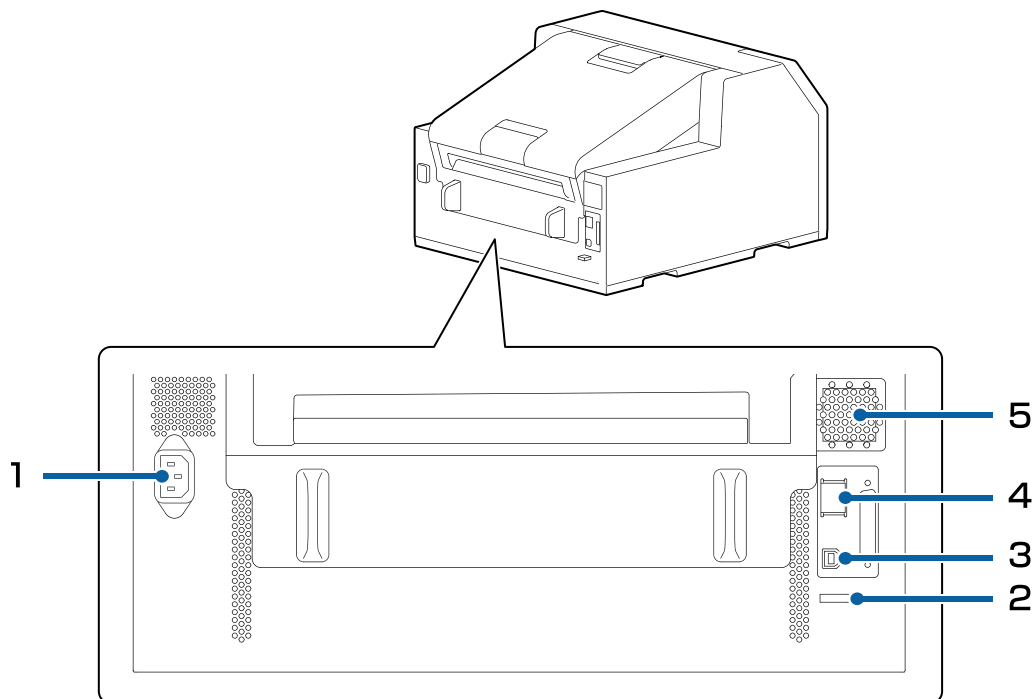

### 1 Netzanschluss

Schließen Sie das Netzkabel an.

### 2 Kabelklemme

Führen Sie das USB-Kabel durch diese Kabelklemme, um das Lösen des Kabels zu verhindern.

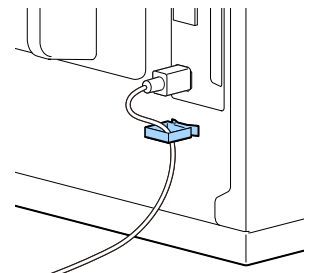

### 3 USB-Anschluss

Zum Anschließen eines USB-Kabels.

### 4 LAN-Anschluss

Zum Anschließen eines LAN-Kabels.

### 5 Lüftungsöffnung

Im Drucker erzeugte Hitze wird über diese Öffnungen abgegeben, um zu verhindern, dass die Temperatur im Inneren des Druckers ansteigt. Lassen Sie bei der Installation des Druckers einen Abstand von mindestens 10 cm um die Lüftungsöffnung, um eine Belüftung zu gewährleisten.

## Geräteinneres

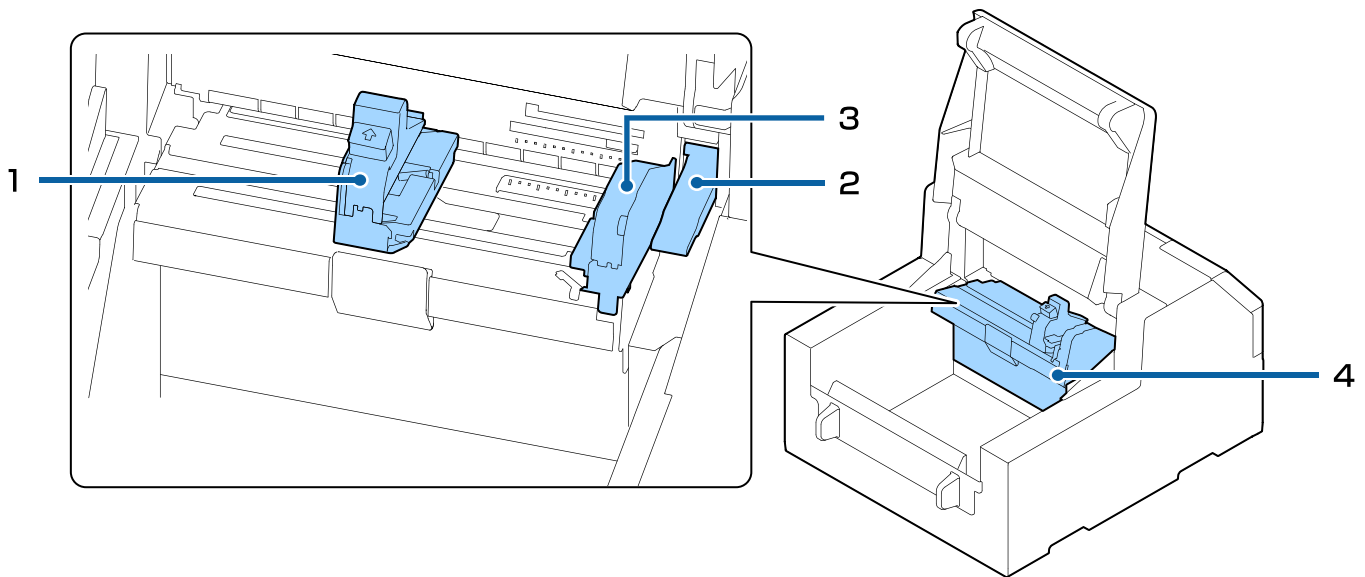

### 1 Verschiebbare Papierführung

Diese Führung führt das Papier an den Kanten, während es in den Drucker eingezogen wird. Drücken Sie den blauen Hebel, um die Führung zu verschieben, und positionieren Sie die Führung so, dass sie die Papierkante berührt.

### 2 Freigabehebel

Verwenden Sie diesen Hebel, um gestautes Papier zu entfernen. Wenn Sie den Hebel nach oben drücken, werden die Papierdruckrollen entriegelt und Sie können gestautes Papier über die vordere Abdeckung entfernen.

### 3 Feste Papierführung

Diese Führung führt das Papier, während es in den Drucker eingezogen wird. Legen Sie das Papier entlang dieser Führung ein.

### 4 Papierführungseinheit

Verschieben Sie diese Einheit, wenn Sie die Papiereinzugsrolle reinigen. Wenn Sie am blauen Hebel ziehen, bewegt sich die gesamte Einheit und Sie können die Papiereinzugsrolle prüfen.

## Spindel und Flansch

Diese Einheit transportiert das Papier im Geräteinneren.

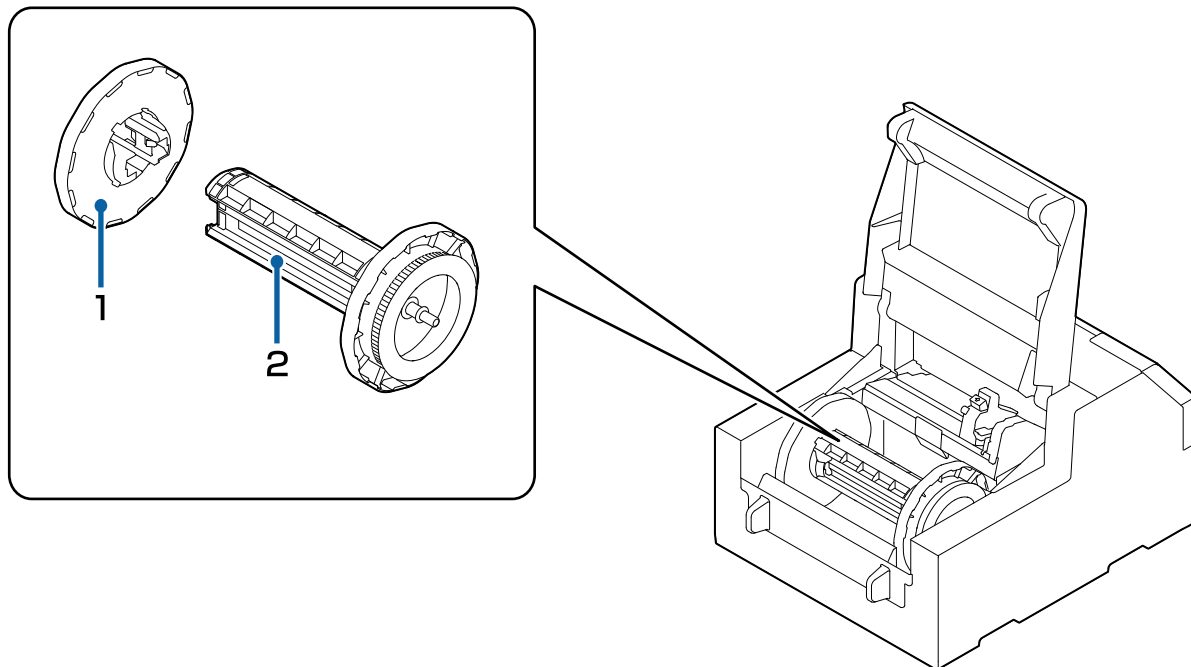

### 1 Flansch

Bringen Sie den Flansch an der Spindel an, um das auf die Spindel gesetzte Rollenpapier zu fixieren. Drücken Sie den blauen Hebel, um den Flansch an der Spindel anzubringen oder von ihr zu entfernen.

### 2 Spindel

Setzen Sie Rollenpapier auf diese Spindel.

## Bedienfeld

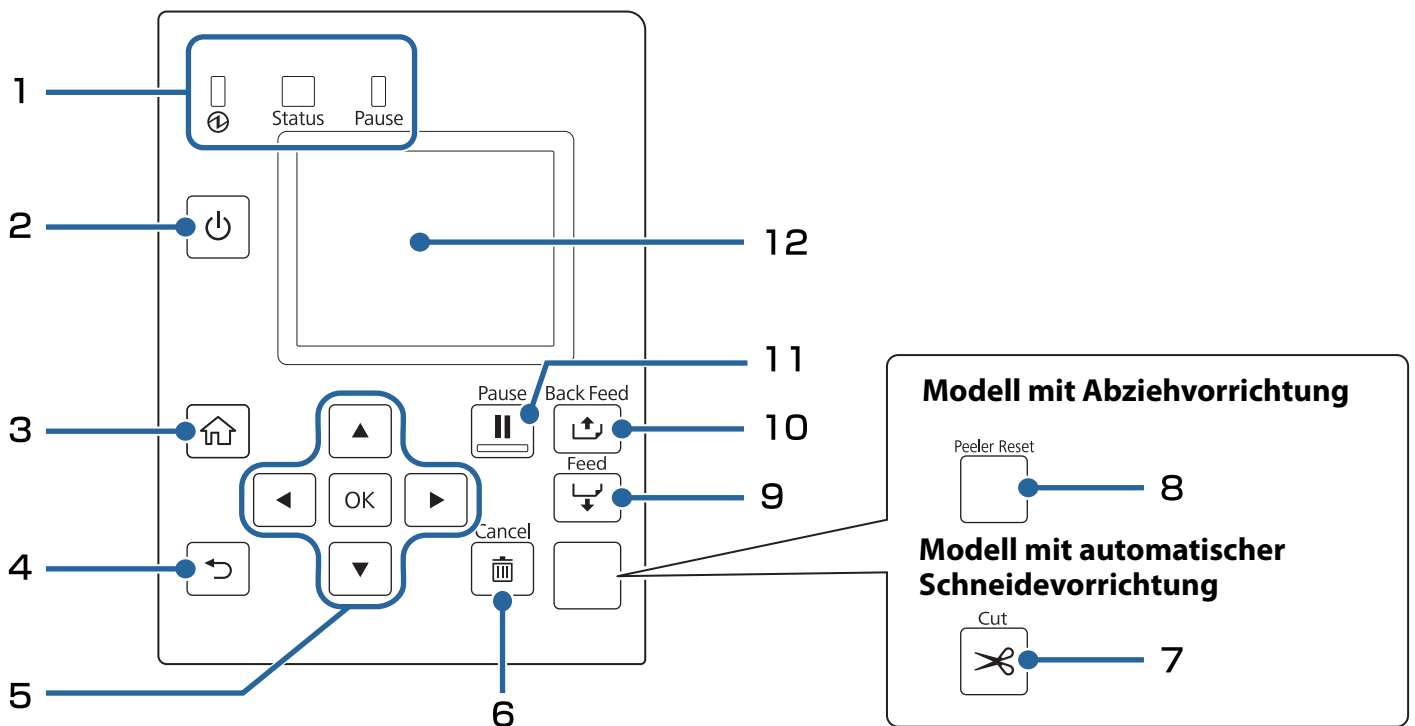

### 1 LED

Der Status des Druckers wird über die LEDs angezeigt. Damit lässt sich die Ursache eines Fehlers und dessen Problemlösung ermitteln. Einzelheiten finden Sie im Technical Reference Guide (Technisches Referenzhandbuch) der CW-C6500 Series.

- LED-Lampe (Betrieb)  
Leuchtet, solange der Drucker eingeschaltet ist. Blinkt beim Drucken oder Laden von Tinte.
- Status-LED  
Leuchtet oder blinkt, während ein Fehler oder ein Problem auftritt.
- Pause-LED  
Leuchtet oder blinkt, solange der Drucker eingeschaltet ist.

### 2 Taste (Betrieb)

Schaltet den Drucker ein/aus.

### 3 Taste (Start)

Zeigt den Startbildschirm an.

### 4 Taste (Zurück)



Kehrt zum vorherigen Bildschirm zurück.



<b>5</b>	<b>Taste ▲◀▼▶ (Auswahl), OK-Taste</b>
	Wählen Sie einen Menüpunkt mit den Pfeiltasten aus, und drücken Sie dann die OK-Taste, um das ausgewählte Menü oder die ausgewählte Einstellung zu aktivieren.
<b>6</b>	<b>Cancel-Taste</b>
	Mit dieser Taste wird der Drucker in den Standby-Modus versetzt.
<b>7</b>	<b>Cut-Taste (nur Modell mit automatischer Schneidevorrichtung)</b>
	Mit dieser Taste wird das Papier geschnitten. Das Papier kann nicht zweimal an derselben Position geschnitten werden.
<b>8</b>	<b>Peeler Reset-Taste (nur Modell mit Abziehvorrichtung)</b>
	Mit dieser Taste wird die Betriebspause beendet. Drücken Sie diese Taste, wenn der Druck der nächsten Daten auch nach dem Entfernen der gedruckten Etiketten nicht startet. Einzelheiten finden Sie unter <a href="#">„Das Drucken ist nicht möglich oder plötzlich nicht länger möglich“</a> auf Seite 67.
<b>9</b>	<b>Feed-Taste</b>
	Drücken Sie diese Taste kurz, um das Papier um eine Seite vorzuschieben. Halten Sie die Taste gedrückt, um das Papier kontinuierlich zuzuführen.
<b>10</b>	<b>Back Feed-Taste</b>
	Mit dieser Taste wird das Papier ausgetauscht. Halten Sie diese Taste gedrückt, um das Papier nach hinten zu schieben, bis Sie es aus dem Drucker ziehen können.
<b>11</b>	<b>Pause-Taste</b>
	Wenn diese Taste während des Druckvorgangs gedrückt wird, wird der Druckvorgang nach Abschluss der aktuellen Seite beendet. Wenn diese Taste bei angehaltenem Drucker gedrückt wird, kehrt der Drucker in den Standby-Zustand zurück.
<b>12</b>	<b>Bildschirm</b>
	Auf dem Bildschirm werden der Status des Druckers, die Menüs und Fehlermeldungen angezeigt.

# Grundlegender Betrieb

Dieses Kapitel beschreibt den grundlegenden Betrieb des Druckers.

## Ein-/Ausschalten

Schalten Sie den Drucker ein und drücken Sie die Taste  (Betrieb). Die LED-Lampe  (Betrieb) leuchtet und der Drucker wird eingeschaltet.

Halten Sie die Taste  (Betrieb) mindestens eine Sekunde lang gedrückt, um den Drucker auszuschalten. Die LED-Lampe  (Betrieb) erlischt und der Drucker wird ausgeschaltet.



# Öffnen der Papierabdeckung

Dieser Abschnitt beschreibt das Öffnen der Papierabdeckung.



**VORSICHT**

Verwenden Sie den Drucker nicht, wenn die Papierabdeckung entfernt ist. Andernfalls kann es zu Fehlfunktionen des Druckers kommen.

## Öffnen der Abdeckung mit dem Hebel an der Vorderseite

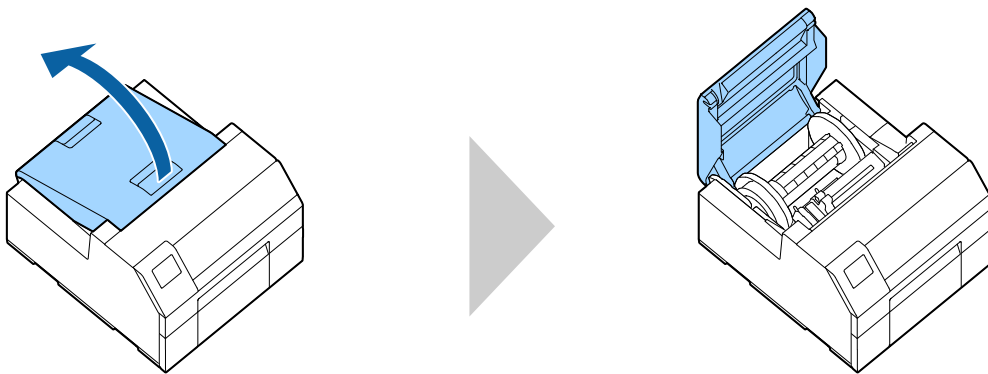

Öffnen Sie die Papierabdeckung, wie oben gezeigt, für die folgenden Zwecke:

- Einlegen oder Entfernen von Rollenpapier
- Austauschen des Tintenwartungstanks
- Reinigen des Druckerinneren
- Entfernen von gestautem Papier im Drucker.

## Öffnen der Abdeckung mit dem Hebel an der Rückseite

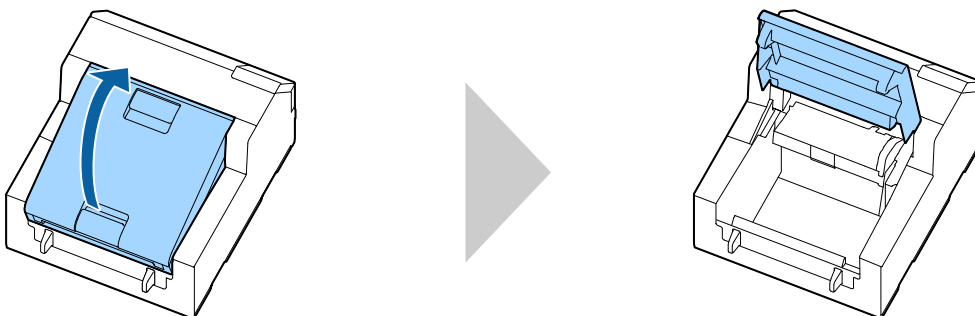

Öffnen Sie die Papierabdeckung, wie oben gezeigt, für die folgenden Zwecke:

- Einlegen von Papier, das außerhalb des Druckers zugeführt wird, oder Entfernen von Papier.

# Überprüfen des Druckerstatus

Der Status des Druckers kann über die Anzeige der LEDs und den Drucker-Bildschirm geprüft werden. Die Druckereinstellungen und der Zustand der Düsen kann auch über das gedruckte Statusblatt überprüft werden.

(🖨️ „Drucken des Statusblatts“ auf Seite 27)

## Überprüfen des Status von Verbrauchsmaterialien

Der Status der Tintenpatronen und des Tintenwartungstanks kann auf dem Bildschirm geprüft werden.

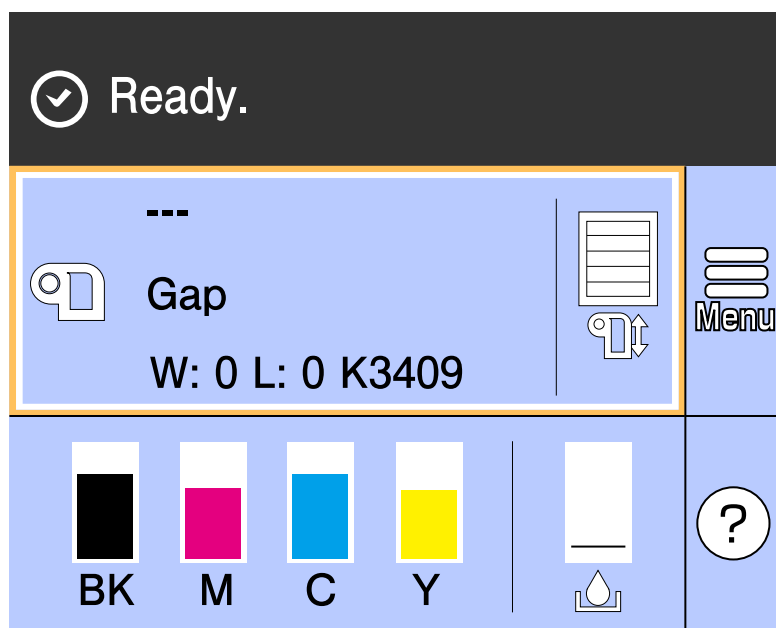

## Drucken eines Düsenprüfmusters

Drucken Sie ein Düsenprüfmuster, um die Düsen des Druckkopfs auf Verstopfung zu prüfen. Gehen Sie wie folgt vor, um ein Prüfmuster zu drucken.

### Über das Bedienfeld

[Menu] - [Einstellungen] - [Wartung] - [Druckkopf-Düsentest]

### Über den Druckertreiber

[Druckerdienstprogramme] - [Düsentest]

### Über Web Config

[Wartung] - [Prüfmuster drucken]

## Drucken des Statusblatts

Durch Drucken des Statusblatts können Sie die Firmware-Version und die Druckereinstellungen überprüfen, z. B. den Druckmodus und die Einstellungen für die Medienerkennung. Die folgenden Arten von Statusblättern können über das Bedienfeld gedruckt werden.

[Menu] - [Einstellungen] - [Druckerstatus/Drucken] - [Druckerstat.Blatt]

Beispiel für ein gedrucktes Statusblatt	Beispiel für ein gedrucktes Statusblatt (Netzwerkeinstellungen)																											
<pre> &lt;Printer Status Sheet&gt; Sheet Output Time   YYYY.MM.DD hh:mm  &lt;Basic Information&gt; Model   XX-XXXXX Serial Number   XXXXXXXXXX Main Firmware Version   XXXXXXXX MAC Address   XX:XX:XX:XX:XX:XX IP Address Setting   Auto/Manual IP Address   XXX.XXX.XXX.XXX Subnet Mask   XXX.XXX.XXX.XXX Gateway Address   XXX.XXX.XXX.XXX Head ID   XXXXXXXXXXXXXXXXXXXXXXXXXXXXXXXX           </pre> <hr/> <table border="1"> <thead> <tr> <th></th> <th>xxxx</th> <th>yyyy/mm/dd hh:mm</th> </tr> </thead> <tbody> <tr><td>03</td><td>xxxx</td><td>yyyy/mm/dd hh:mm</td></tr> <tr><td>04</td><td>xxxx</td><td>yyyy/mm/dd hh:mm</td></tr> <tr><td>05</td><td>xxxx</td><td>yyyy/mm/dd hh:mm</td></tr> <tr><td>06</td><td>xxxx</td><td>yyyy/mm/dd hh:mm</td></tr> <tr><td>07</td><td>xxxx</td><td>yyyy/mm/dd hh:mm</td></tr> <tr><td>08</td><td>xxxx</td><td>yyyy/mm/dd hh:mm</td></tr> <tr><td>09</td><td>xxxx</td><td>yyyy/mm/dd hh:mm</td></tr> <tr><td>10</td><td>xxxx</td><td>yyyy/mm/dd hh:mm</td></tr> </tbody> </table>		xxxx	yyyy/mm/dd hh:mm	03	xxxx	yyyy/mm/dd hh:mm	04	xxxx	yyyy/mm/dd hh:mm	05	xxxx	yyyy/mm/dd hh:mm	06	xxxx	yyyy/mm/dd hh:mm	07	xxxx	yyyy/mm/dd hh:mm	08	xxxx	yyyy/mm/dd hh:mm	09	xxxx	yyyy/mm/dd hh:mm	10	xxxx	yyyy/mm/dd hh:mm	<pre> HHH NetWork Status Sheet HHH &lt;General Information&gt; MAC Address      xx:xx:xx:xx:xx:xx Firmware        xxxxxxxxxx Network Status   AUTO(Disconnected)  &lt;TCP/IP IPv4&gt; Obtain IP Address  Manual IP Address        xxx.xxx.xxx.xxx Subnet Mask       xxx.xxx.xxx.xxx Default Gateway   xxx.xxx.xxx.xxx  HHHHHHHHHHHHH 1/1 HHHHHHHHHHHHH           </pre>
	xxxx	yyyy/mm/dd hh:mm																										
03	xxxx	yyyy/mm/dd hh:mm																										
04	xxxx	yyyy/mm/dd hh:mm																										
05	xxxx	yyyy/mm/dd hh:mm																										
06	xxxx	yyyy/mm/dd hh:mm																										
07	xxxx	yyyy/mm/dd hh:mm																										
08	xxxx	yyyy/mm/dd hh:mm																										
09	xxxx	yyyy/mm/dd hh:mm																										
10	xxxx	yyyy/mm/dd hh:mm																										

 <p><b>HINWEIS</b></p>	<p>Sie können auch eine Liste der bereits im Drucker registrierten Schriftarten und Barcodes oder der neu registrierten Bilder und Vorlagen drucken.</p>
--	--

# Auswechseln der Tintenpatronen

Dieser Abschnitt beschreibt das Austauschen von Tintenpatronen.



**VORSICHT**

Lesen Sie sorgfältig die Vorsichtshinweise zum Umgang mit der Tintenpatrone, bevor Sie sie einsetzen. (👉 [„Vorsichtsmaßnahmen zu Tintenpatronen“ auf Seite 12](#))

## Überprüfen der verbleibenden Tintenmenge

Der Tintenfüllstand jeder Farbtintenpatrone kann auf dem Bildschirm des Druckers oder durch eine Fehlermeldung überprüft werden.

Meldung	Beschreibung
Tintenpatrone(n) fast leer. Druckauftrag wird möglicherweise nicht abgeschlossen.	Die Tintenpatrone sollte ausgetauscht werden.
Sie müssen die Tintenpatrone auswechseln.	Tauschen Sie die Tintenpatrone aus. Um die Qualität des Druckkopfs zu erhalten, stoppt der Drucker den Druckvorgang, bevor die Tintenpatronen vollständig verbraucht sind.

Die Anzahl der Blätter, die nach Anzeige der Meldung [Tintenpatrone(n) fast leer. Druckauftrag wird möglicherweise nicht abgeschlossen.] und [Sie müssen die Tintenpatrone auswechseln.] gedruckt werden können, hängt von den Verwendungsbedingungen ab.

## Auswechseln der Tintenpatronen

Das folgende Verfahren erläutert das Austauschen der BK-Tintenpatrone. Gehen Sie genauso vor, um die anderen Farbpatronen auszutauschen.

- 1 Öffnen Sie die linke Tintenpatronenabdeckung.**

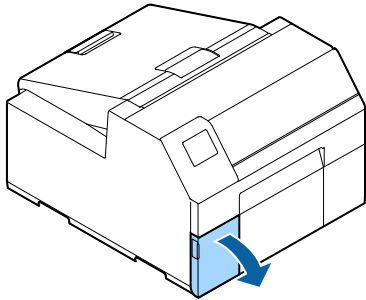

### HINWEIS

Öffnen Sie zum Ersetzen der Cyan- oder Gelbpatrone die rechte Tintenpatronenabdeckung.

- 2 Drücken Sie den Hebel nach unten, um die verbrauchte Tintenpatrone zu entfernen.**

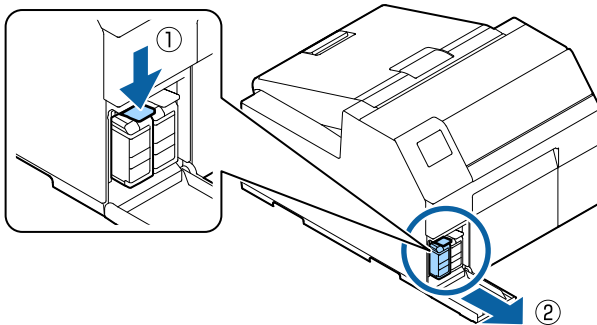

- 3 Öffnen Sie den Beutel und entnehmen Sie die neue Tintenpatrone.**

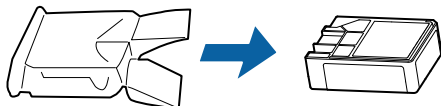

- 4 Schütteln Sie die Tintenpatrone wie in der folgenden Abbildung gezeigt.**

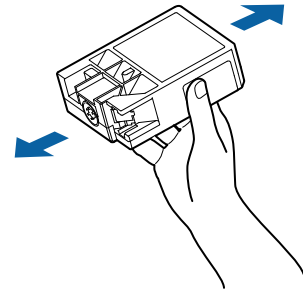

- 5 Setzen Sie die Tintenpatrone in den Steckplatz ein.**

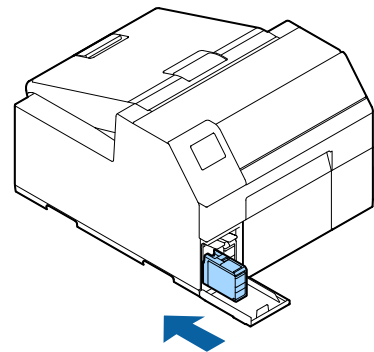

- 6 Schließen Sie die Tintenpatronenabdeckung.**

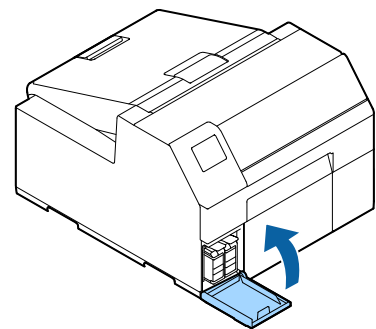

# Austauschen des Tintenwartungstanks

Dieser Abschnitt beschreibt das Austauschen des Tintenwartungstanks.



**VORSICHT**

Bevor Sie den Tintenwartungstank einrichten, lesen Sie unbedingt die entsprechenden Vorsichtsmaßnahmen. (☞ [„Vorsichtshinweise zum Tintenwartungstank“ auf Seite 14](#))

## Überprüfen der verbleibenden Kapazität des Tintenwartungstanks

Sie können das restliche Fassungsvermögen des Tintenwartungstanks auf dem Bedienfeld überprüfen. Ersetzen Sie den Tintenwartungstank, wenn eine Meldung dazu auffordert.

Meldung	Beschreibung
Wartungsbox am Ende ihrer Einsatzzeit. Sie müssen sie auswechseln.	Ersetzen Sie den Tintenwartungstank durch einen neuen.

## Auswechseln des Tintenwartungstanks

- 1** Öffnen Sie die Papierabdeckung.

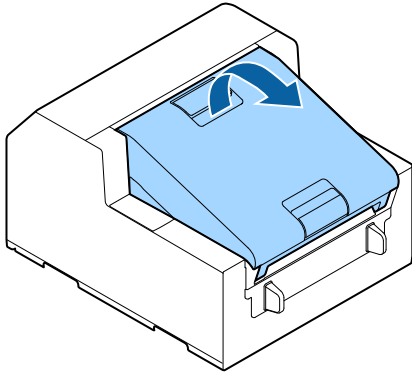

- 2** Öffnen Sie die Abdeckung des Tintenwartungstanks.

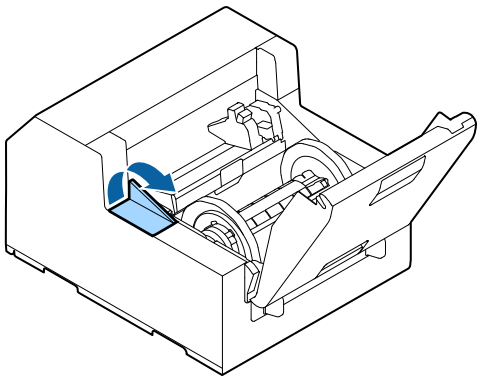

- 3** Nehmen Sie den Tintenwartungstank heraus.  
Wenn Sie den gebrauchten Tintenwartungstank entsorgen, legen Sie ihn in einen Plastikbeutel, der mit dem neuen Tintenwartungstank geliefert wurde.  
(🔗 „Entsorgung von Tintenwartungstanks“ auf Seite 74)

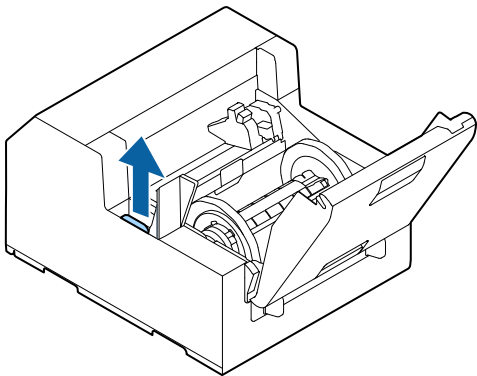

- 4** Nehmen Sie den neuen Tintenwartungstank aus dem Beutel.

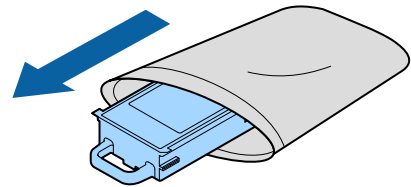

- 5** Setzen Sie den neuen Tintenwartungstank ein.

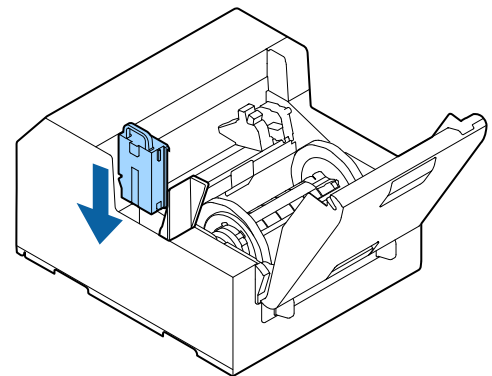

- 6** Schließen Sie die Abdeckung des Tintenwartungstanks.

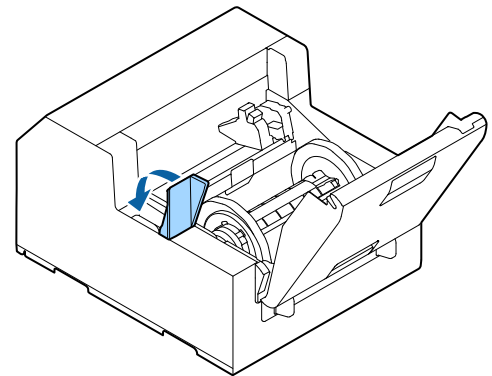

# Papierquellen- und Druckertreibereinstellungen

In diesem Abschnitt werden die Einstellungen erläutert, die Sie beim Einlegen von Papier überprüfen oder konfigurieren müssen.

## Papierquelleneinstellungen

Wählen Sie auf dem Bedienfeld des Druckers eine der Papierquelleneinstellungen unter [Menu] - [Einstellungen] - [Medieneinstellung] - [Medienquelle] aus.

### Medienquelle

- Intern (Grundeinstellung)
- Rückseitiger Einzug

## Druckertreiber-Einstellungen

Konfigurieren Sie hier die grundlegenden Druckoptionen wie die Größe und das Format des Mediums. Der Druckertreiber ist mit einer Hilfefunktion ausgestattet. Klicken Sie mit der rechten Maustaste auf einen Punkt und dann auf „Hilfe“, um eine Erklärung für diesen Punkt anzuzeigen.

In unseren Videos erläutern wir ebenfalls, wie der Druckertreiber konfiguriert wird. Rufen Sie die Videos von der folgenden URL auf.

<[https://support.epson.net/p\\_doc/790/](https://support.epson.net/p_doc/790/)>

Registerkarte  
Allgemeines

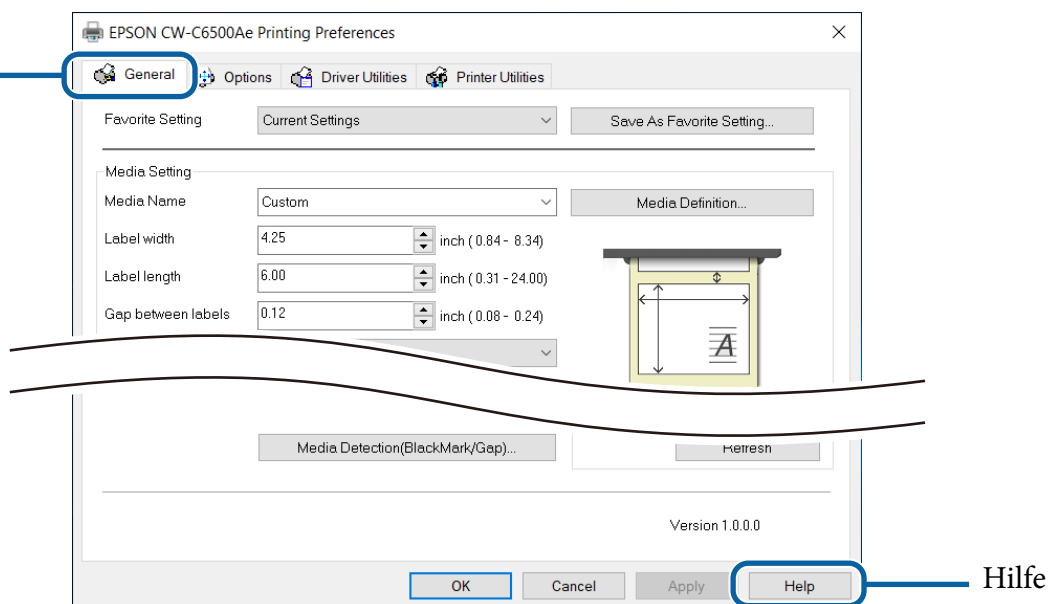

### HINWEIS

Wenn die Einstellungen am Drucker (die über das Bedienfeld, die Druckereinstellungen der CW-C6500 Series oder Web Config einstellbar sind) von den Druckertreibereinstellungen abweichen, werden für den Druckvorgang die Druckertreibereinstellungen verwendet.



---

## Mediendefinition

Die Größe, die Sorte, das Format und andere Einstellungen von häufig verwendetem Papier können als Mediendefinition registriert werden. Die eingestellte Mediendefinition kann aus dem Pulldown-Menü „Medienname“ ausgewählt werden. Dies ist praktisch, da die Papiereinstellungen des Treibers beim Drucken aus einer Anwendung nicht eingestellt werden müssen, wenn diese vorab als Mediendefinition registriert werden.

Wenn Sie das Papierformat und andere Einstellungen jedes Mal ohne Registrierung der Mediendefinition konfigurieren möchten, wählen Sie [Benutzerdefiniert] im Pulldown-Menü [Medienname] im Register [Allgemeines] aus. Die verschiedenen Einstellungen auf dem Register [Allgemeines] werden verfügbar und Sie können somit das Papierformat und andere Einstellungen konfigurieren.

---

## Medienname

- 108 x 152.4 mm - gestanztes Etikett\* (Grundeinstellung)
- Benutzerdefiniert

\*: Diese Einstellung eignet sich zum Bedrucken des mit dem Produkt gelieferten Rollenpapiers.

---

## Etikettenbreite

Die kann zwischen 21,4 und 211,9 mm eingestellt werden

---

## Etikettenlänge

Die kann zwischen 8 und 609,6 mm eingestellt werden

---

## Abstand zwischen Etiketten

### Wenn [Medienformular] nicht auf [Endlosetikett] eingestellt ist

2 bis 6 mm

Grundeinstellung: 3 mm

### Wenn [Medienformular] auf [Endlosetikett] eingestellt ist

0 bis 6 mm

Grundeinstellung: 3 mm

---

## Medienformular

- Gestanztes Etikett (Lücke) (Grundeinstellung)
- Gestanztes Etikett (Schwarzmarke)
- Endlosetikett
- Endlosetikett (Schwarzmarke)

---

## Medienspeichervorgang

Nur aktiviert, wenn [Endlosetikett] als [Medienformular] ausgewählt ist.

- Unteren Rand eliminieren
- Unteren und oberen Rand eliminieren
- Kein Speichervorgang (Grundeinstellung)

---

## Medienbeschichtungstyp

- Mattes Papier (Grundeinstellung)
- Synthetisch
- Glänzendes Papier
- Glänzende Folie
- Hochglänzendes Papier

---

## Qualität

**Wenn für [Medienbeschichtungstyp] die Option [Mattes Papier] oder [Synthetisch] ausgewählt ist**

- Max. Geschwindigkeit
- Speed
- Normal (Grundeinstellung)
- Qualität

**Wenn für [Medienbeschichtungstyp] die Option [Glänzendes Papier], [Glänzende Folie] oder [Hochglänzendes Papier] ausgewählt ist**

- Normal
- Qualität (Grundeinstellung)
- Max. Qualität



### HINWEIS

Wenn Sie den [Medienbeschichtungstyp] ändern, wird die [Druckqualität] automatisch auf die für den ausgewählten Papiertyp geeignete Grundeinstellung eingestellt.

---

## Farbkorrekturmodus

- Lebendige Farben (Grundeinstellung)
- ICM
- Kein Komposit

---

## Punktfarbeinstellungen

Keine Punktfarbe (Grundeinstellung)

---

## Einstellungen für Papierhandhabung nach Druck

### Für das Modell mit automatischer Schneidevorrichtung

- Schneiden (nach Druck des letzten Etiketts)
- Schneiden (beim angegebenen Etikett)
- Schneiden (nach letzter Seite der Sortierseite)
- Nicht schneiden (bei Schnittposition stoppen) (Grundeinstellung)
- Nicht schneiden (bei Abziehposition stoppen)
- Nicht schneiden (bei Druckendposition stoppen)

### Für das Modell mit Abziehvorrichtung

- Automatisch anwenden
- Manuell anwenden (Grundeinstellung)
- Aufwickeln

---

## Benachrichtigung

### Für das Modell mit automatischer Schneidevorrichtung

- Kein (Grundeinstellung)
- Signalton bei Schnitt
- Signalton bei Auftragsende
- Nach letzter Seite der Sortierseite

### Für das Modell mit Abziehvorrichtung

- Kein (Grundeinstellung)
- Signalton bei Auftragsende
- Nach letzter Seite der Sortierseite

---

## **Pause**

### **Für das Modell mit automatischer Schneidevorrichtung**

- Kein (Grundeinstellung)
- Pause bei Schnitt
- Pause bei Auftragsende
- Nach letzter Seite der Sortierseite

### **Für das Modell mit Abziehvorrichtung**

- Kein (Grundeinstellung)
- Pause bei Auftragsende
- Nach letzter Seite der Sortierseite

# Einlegen und Austauschen von Papier

In diesem Abschnitt werden das Einlegen und Austauschen von Papier erläutert. Wie unten gezeigt, unterscheidet sich das Austauschen des Papiers in Abhängigkeit vom Format und davon, ob es von innen oder von außen zugeführt wird. In unseren Videos wird das Verfahren ebenfalls erläutert.

Klicken Sie zum Anzeigen der Videos auf die folgende URL.

<[https://support.epson.net/p\\_doc/790/](https://support.epson.net/p_doc/790/)>

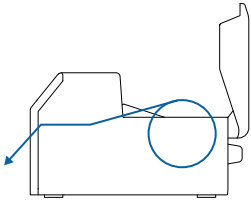
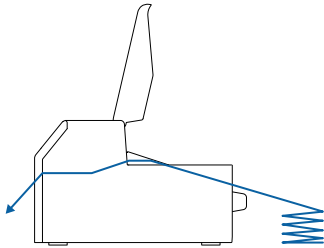
<p><b>Zufuhr von innen (Intern)</b> Das Papier wird vom Druckerinneren zugeführt. Setzen Sie auf die Spindel platziertes Rollenpapier in den Drucker ein.</p> 	<p><b>Zufuhr von außen (Rückseitiger Einzug)</b> Das Papier wird von außerhalb des Druckers zugeführt. Platzieren Sie Rollenpapier oder Endlospapier hinter dem Drucker.</p> 
--	---

 <p><b>WICHTIG</b></p>	<p>Wenn Papier mit Papier einer anderen Form, Art oder Sorte ausgetauscht wird, müssen die Papiereinstellungen vor dem Einlegen des Papiers entweder über das Bedienfeld oder über den Druckertreiber geändert werden. (🔗 „Papierquellen- und Druckertreibereinstellungen“ auf Seite 32)</p>
--	--

Modelle	Zufuhr von innen (Intern)	Zufuhr von außen (Rückseitiger Einzug)
Modell mit automatischer Schneidevorrichtung	<ul style="list-style-type: none"> <li>• Einlegen von Papier: <a href="#">Seite 38</a></li> <li>• Herausnehmen von Papier: <a href="#">Seite 48</a></li> <li>• Papierausgabe am Papierende: <a href="#">Seite 50</a></li> </ul>	<ul style="list-style-type: none"> <li>• Einlegen von Papier: <a href="#">Seite 40</a></li> <li>• Herausnehmen von Papier: <a href="#">Seite 48</a></li> <li>• Papierausgabe am Papierende: <a href="#">Seite 50</a></li> </ul>
Modell mit Abziehvorrichtung	<ul style="list-style-type: none"> <li>• Einlegen von Papier: <a href="#">Seite 42</a></li> <li>• Herausnehmen von Papier: <a href="#">Seite 49</a></li> <li>• Papierausgabe am Papierende: <a href="#">Seite 51</a></li> </ul>	<ul style="list-style-type: none"> <li>• Einlegen von Papier: <a href="#">Seite 45</a></li> <li>• Herausnehmen von Papier: <a href="#">Seite 49</a></li> <li>• Papierausgabe am Papierende: <a href="#">Seite 51</a></li> </ul>

## Einlegen von Papier (Modell mit automatischer Schneidevorrichtung – Zufuhr von innen)

- 1** Schalten Sie den Drucker ein und vergewissern Sie sich, dass [Intern] als [Medienquelle] auf dem Bedienfeld ausgewählt ist.

(☞ „Papierquelleneinstellungen“ auf Seite 32)

- 2** Öffnen Sie die Papierabdeckung.

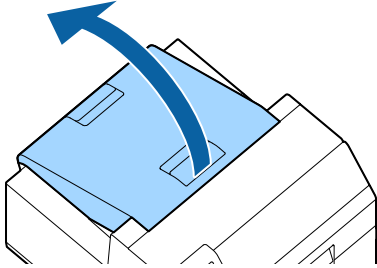

- 3** Nehmen Sie die Spindel aus dem Drucker. Halten Sie die Spindel und den Flansch wie in der Abbildung gezeigt mit beiden Händen fest und nehmen Sie die Einheit heraus.

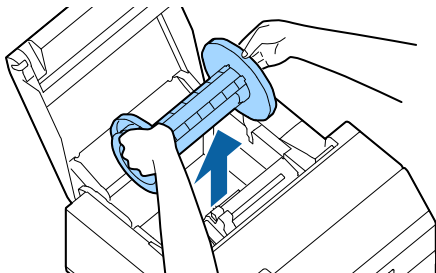

- 4** Setzen Sie Rollenpapier auf die Spindel und fixieren Sie sie mit dem Flansch.

- Drücken Sie die beiden Hebel zusammen, um den Flansch zu bewegen.
- Beachten Sie beim Aufsetzen des Rollenpapiers auf die Spindel die Wickelrichtung. Die richtige Wickelrichtung ist auf der Spindel angegeben.
- Befestigen Sie den Flansch und das Rollenpapier so, dass kein Spalt dazwischen ist.

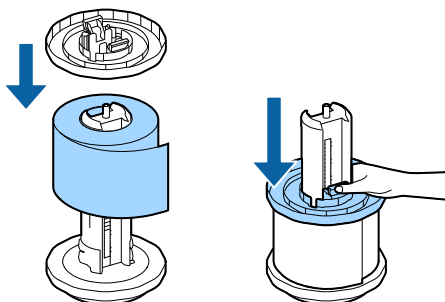

- 5** Halten Sie die Spindel mit beiden Händen fest und setzen Sie sie in den Drucker ein. Installieren Sie die Spindel so, dass beide Enden der Spindel in die Halterungen im Drucker passen.

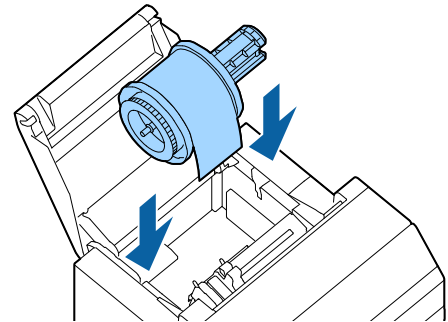

- 6** Schieben Sie die verschiebbare Papierführung nach rechts. Drücken Sie den blauen Hebel, um die Papierführung zu verschieben.

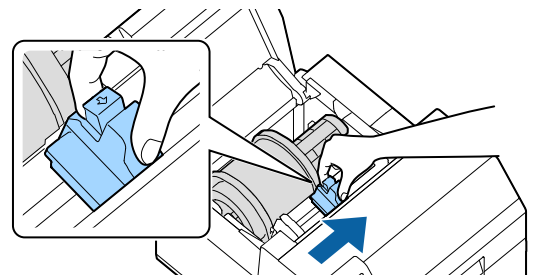

- 7** Ziehen Sie das Papier entlang der linken Papierführung.

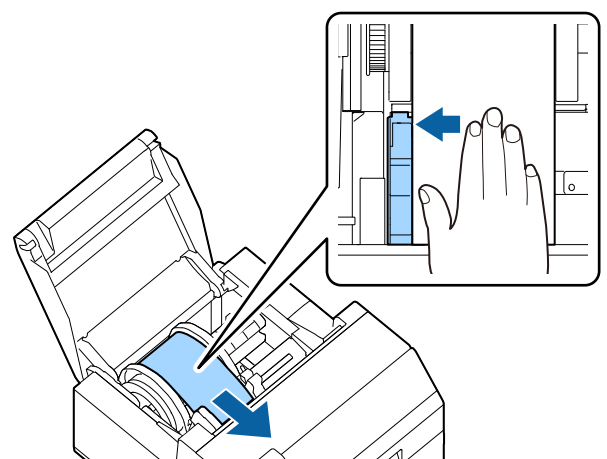

- 8** Legen Sie Ihre Hand auf das Papier, um es zu glätten, und schieben Sie die verschiebbare Papierführung gegen das Papier.

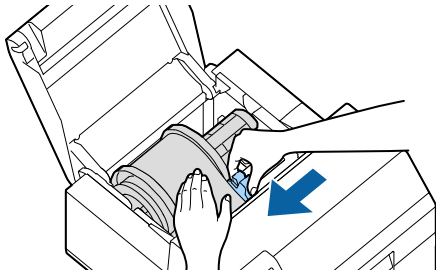

**! VORSICHT**

Wenn die verschiebbare Papierführung nicht richtig gegen das Papier gedrückt wird, kann die Druckposition falsch sein oder ein Papierstau auftreten. Befolgen Sie unbedingt die folgenden Richtlinien.

- Zwischen der Führung und der Papierkante darf kein Spalt vorhanden sein.

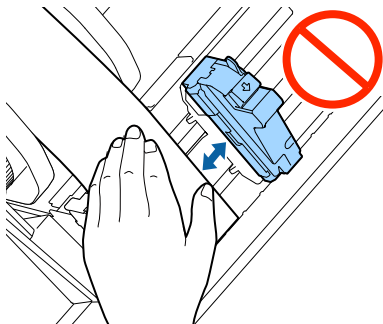

- Schieben Sie die Führung nicht zu fest gegen das Papier.

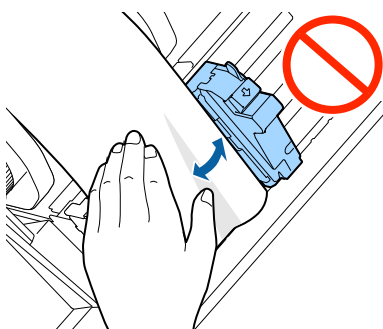

- 9** Legen Sie das Papier soweit in den Papiereinzug ein, bis die Papierzufuhr automatisch beginnt.

Legen Sie kein Trägerpapier ohne Etiketten ein. Das Papier wird möglicherweise nicht erkannt und nicht automatisch eingezogen.

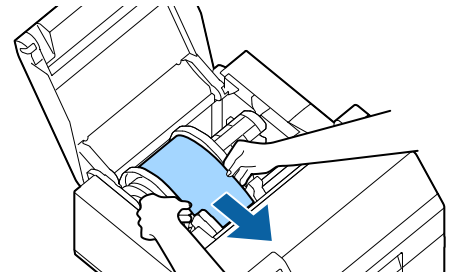

- 10** Drehen Sie die Spindel, um das Papier zu straffen.

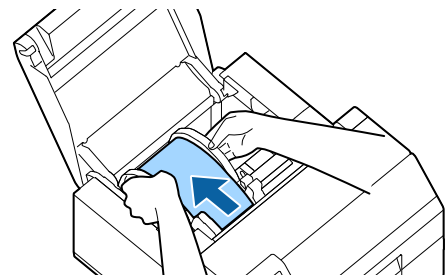

- 11** Schließen Sie die Papierabdeckung.

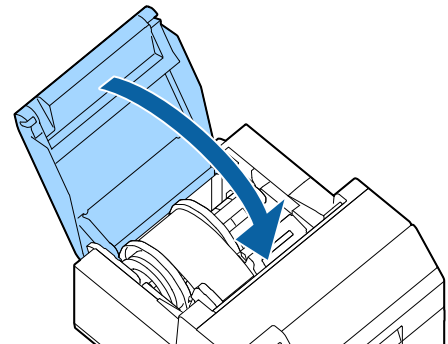

- 12** Drücken Sie die Pause-Taste.

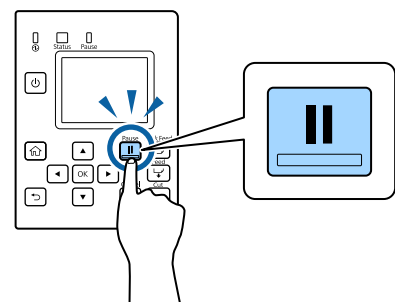

Das Papier ist damit eingelegt (Modell mit automatischer Schneidevorrichtung – Zufuhr von innen).

## Einlegen von Papier (Modell mit automatischer Schneidevorrichtung – Zufuhr von außen)

- 1** Schalten Sie den Drucker ein und vergewissern Sie sich, dass [Rückseitiger Einzug] als [Medienquelle] auf dem Bedienfeld ausgewählt ist.

(☞ „Papierquelleneinstellungen“ auf Seite 32)

- 2** Öffnen Sie die Papierabdeckung.

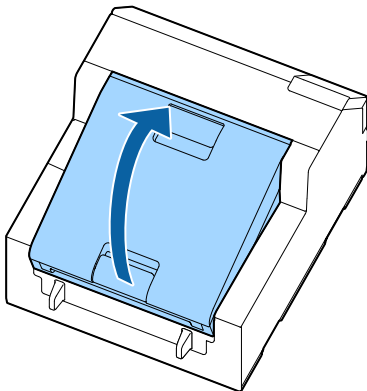

- 3** Entnehmen Sie die Spindel, falls zutreffend.

Halten Sie die Spindel und den Flansch wie in der Abbildung gezeigt mit beiden Händen fest und nehmen Sie die Einheit heraus.

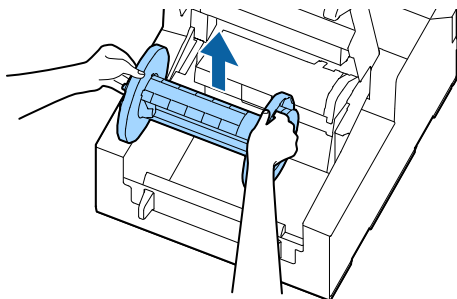

- 4** Platzieren Sie Endlospapier hinter dem Drucker.

- Das Endlospapier muss mindestens 100 mm Abstand vom Drucker aufweisen.
- Stellen Sie zudem sicher, dass das Papier vertikal zum Papiereinzug ausgerichtet ist.

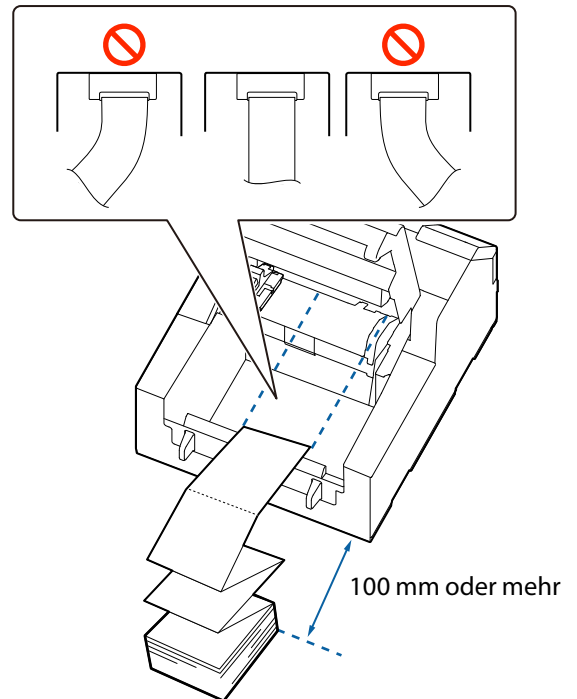

- 5** Schieben Sie die verschiebbare Papierführung nach links.

Drücken Sie den blauen Hebel, um die Papierführung zu verschieben.

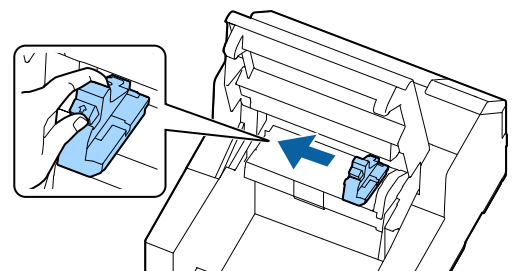



**6 Ziehen Sie das Papier entlang der rechten Papierführung.**

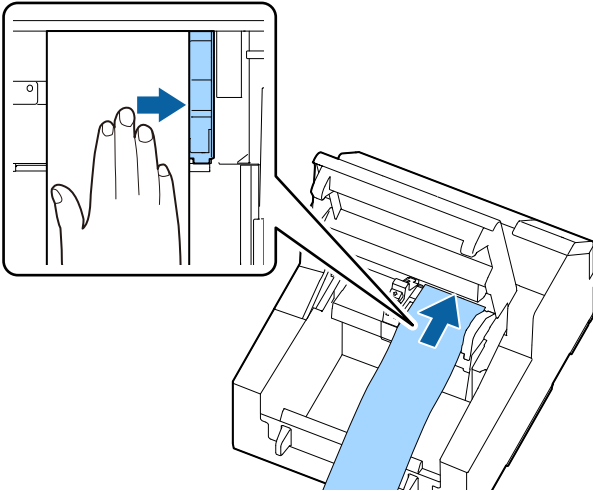

**7 Legen Sie Ihre Hand auf das Papier, um es zu glätten, und schieben Sie die verschiebbare Papierführung gegen das Papier.**

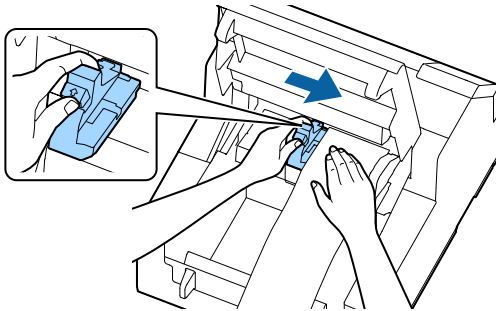

**! VORSICHT**

Wenn die verschiebbare Papierführung nicht richtig gegen das Papier gedrückt wird, kann die Druckposition falsch sein oder ein Papierstau auftreten. Befolgen Sie unbedingt die folgenden Richtlinien.

- Zwischen der Führung und der Papierkante darf kein Spalt vorhanden sein.

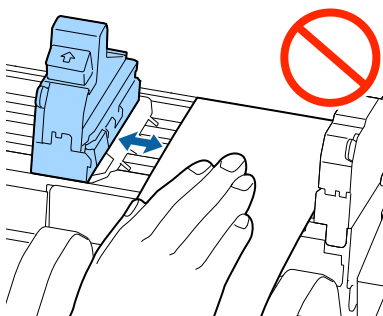

- Schieben Sie die Führung nicht zu fest gegen das Papier.

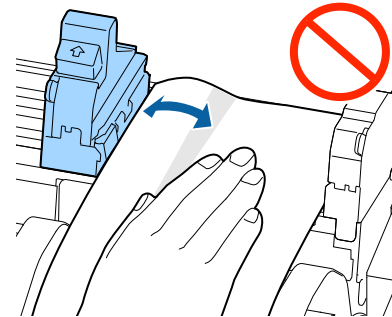

**8 Legen Sie das Papier soweit in den Papiereinzug ein, bis die Papierzufuhr automatisch beginnt.**

Legen Sie kein Trägerpapier ohne Etiketten ein. Das Papier wird möglicherweise nicht erkannt und nicht automatisch eingezogen.

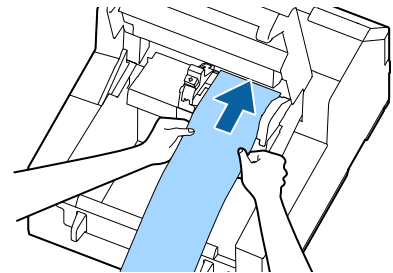

**9 Schließen Sie die Papierabdeckung.**

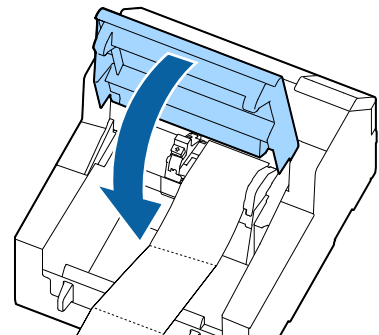

**10 Drücken Sie die Pause-Taste.**

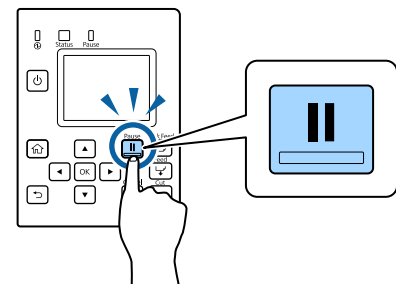

Das Papier ist damit eingelegt (Modell mit automatischer Schneidevorrichtung – Zufuhr von außen).

## Einlegen von Papier (Modell mit Abziehvorrichtung – Zufuhr von innen)

- 1** Schalten Sie den Drucker ein und vergewissern Sie sich, dass [Intern] als [Medienquelle] auf dem Bedienfeld ausgewählt ist.

(☞ „Papierquelleneinstellungen“ auf Seite 32)

- 2** Öffnen Sie die Papierabdeckung.

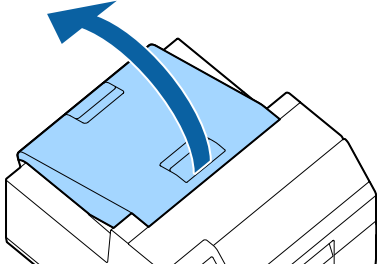

- 3** Nehmen Sie die Spindel aus dem Drucker. Halten Sie die Spindel und den Flansch wie in der Abbildung gezeigt mit beiden Händen fest und nehmen Sie die Einheit heraus.

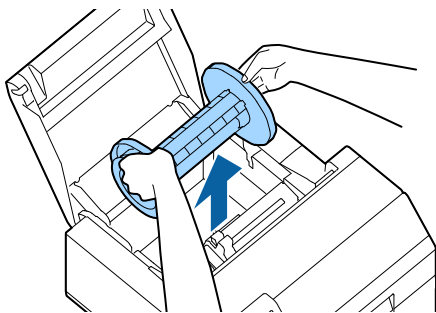

- 4** Setzen Sie Rollenpapier auf die Spindel und fixieren Sie sie mit dem Flansch.

- Drücken Sie die beiden Hebel zusammen, um den Flansch zu bewegen.
- Beachten Sie beim Aufsetzen des Rollenpapiers auf die Spindel die Wickelrichtung. Die richtige Wickelrichtung ist auf der Spindel angegeben.
- Befestigen Sie den Flansch und das Rollenpapier so, dass kein Spalt dazwischen ist.

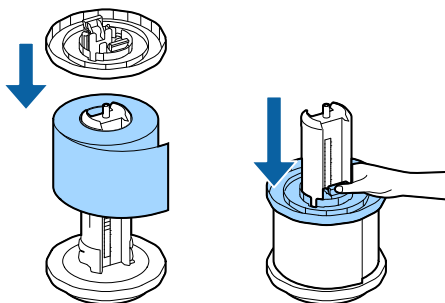

- 5** Halten Sie die Spindel mit beiden Händen fest und setzen Sie sie in den Drucker ein. Installieren Sie die Spindel so, dass beide Enden der Spindel in die Halterungen im Drucker passen.

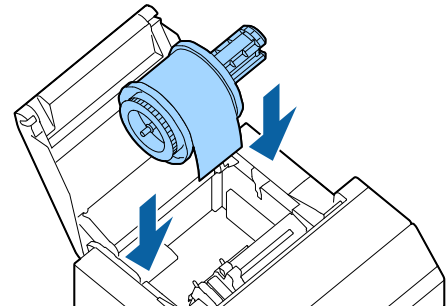

- 6** Schieben Sie die verschiebbare Papierführung nach rechts. Drücken Sie den blauen Hebel, um die Papierführung zu verschieben.

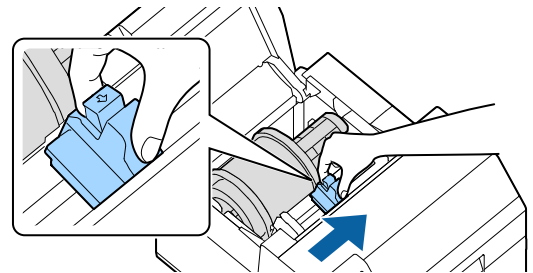

- 7** Ziehen Sie das Papier entlang der linken Papierführung.

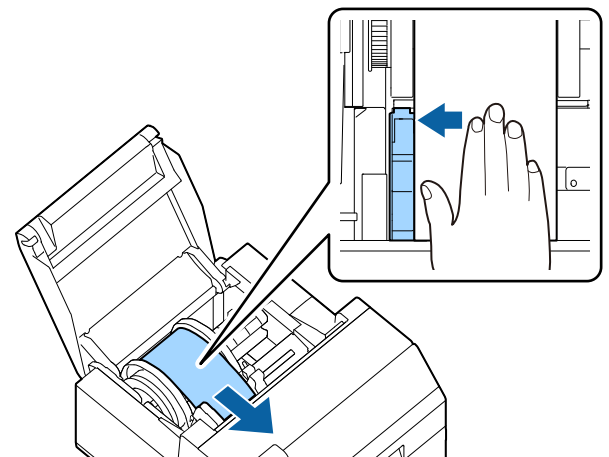

- 8** Legen Sie Ihre Hand auf das Papier, um es zu glätten, und schieben Sie die verschiebbare Papierführung gegen das Papier.

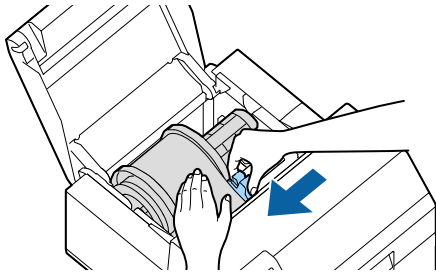

**! VORSICHT**

Wenn die verschiebbare Papierführung nicht richtig gegen das Papier gedrückt wird, kann die Druckposition falsch sein oder ein Papierstau auftreten. Befolgen Sie unbedingt die folgenden Richtlinien.

- Zwischen der Führung und der Papierkante darf kein Spalt vorhanden sein.

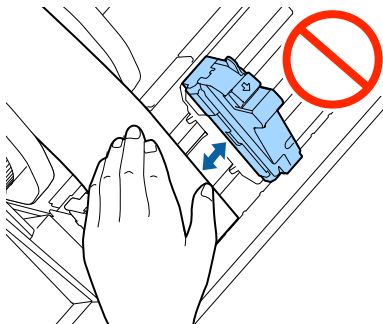

- Schieben Sie die Führung nicht zu fest gegen das Papier.

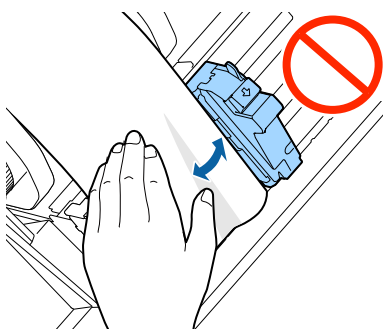

- 9** Legen Sie das Papier soweit in den Papiereinzug ein, bis die Papierzufuhr automatisch beginnt.

Legen Sie kein Trägerpapier ohne Etiketten ein. Das Papier wird möglicherweise nicht erkannt und nicht automatisch eingezogen.

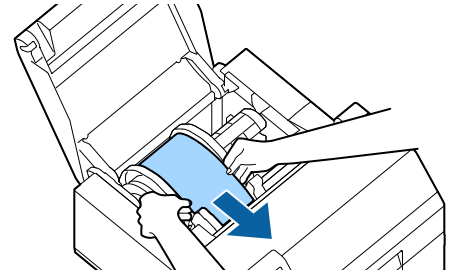

- 10** Drehen Sie die Spindel, um das Papier zu straffen.

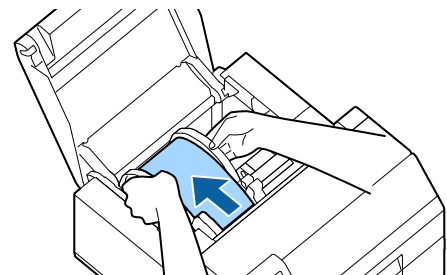

- 11** Schließen Sie die Papierabdeckung.

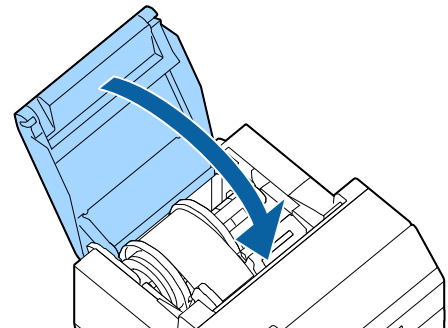

- 12** Halten Sie die Feed-Taste gedrückt, bis die Vorderkante des Papiers den Tisch berührt, auf dem der Drucker aufgestellt ist.

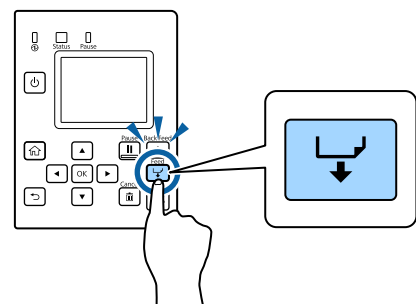

- 13** Ziehen Sie die Etiketten vom ausgeworfenen Papier ab.

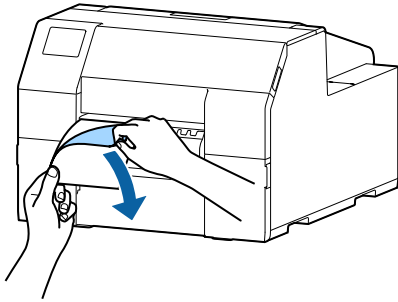

- 14** Öffnen Sie die Abziehdeckung.

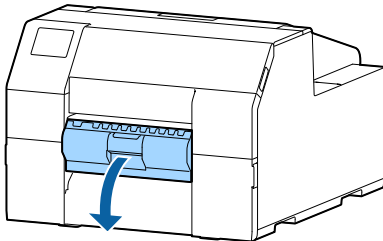

- 15** Führen Sie das Papier durch den Abziehschlitz.

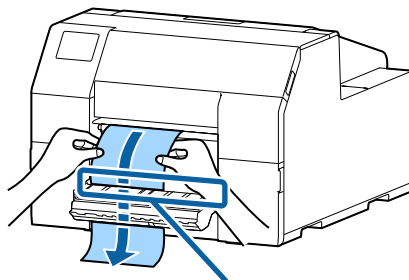

Abziehschlitz

- 16** Schließen Sie die Abziehdeckung.  
Wenn das Papier locker sitzt, ziehen Sie an der Vorderkante des Papiers, um es zu straffen, und schließen Sie dann die Abziehdeckung.

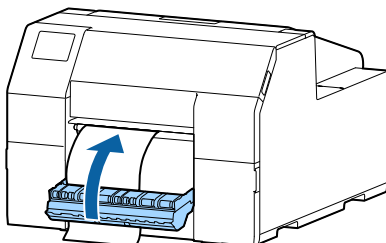

- 17** Drücken Sie die Pause-Taste.

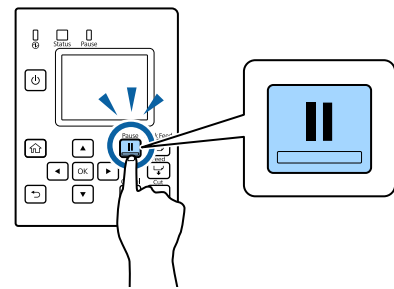

Das Papier ist damit eingelegt (Modell mit Abziehvorrichtung – Zufuhr von innen).

## Einlegen von Papier (Modell mit Abziehvorrichtung – Zufuhr von außen)

- 1** Schalten Sie den Drucker ein und vergewissern Sie sich, dass [Rückseitiger Einzug] als [Medienquelle] auf dem Bedienfeld ausgewählt ist.

(☞ „Papierquelleneinstellungen“ auf Seite 32)

- 2** Öffnen Sie die Papierabdeckung.

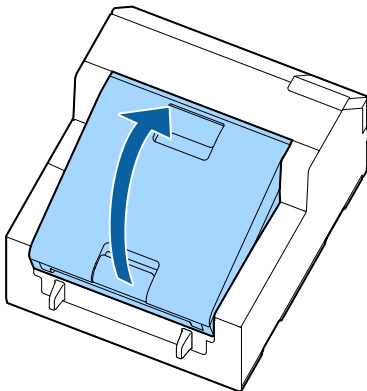

- 3** Entnehmen Sie die Spindel, falls zutreffend. Halten Sie die Spindel und den Flansch wie in der Abbildung gezeigt mit beiden Händen fest und nehmen Sie die Einheit heraus.

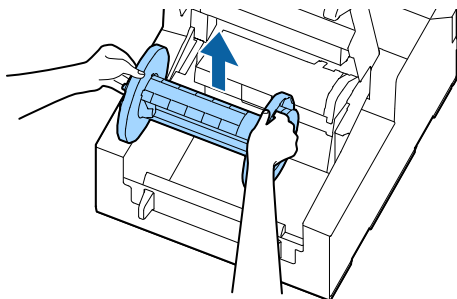

- 4** Platzieren Sie Endlospapier hinter dem Drucker.

Das Endlospapier muss mindestens 100 mm Abstand vom Drucker aufweisen.

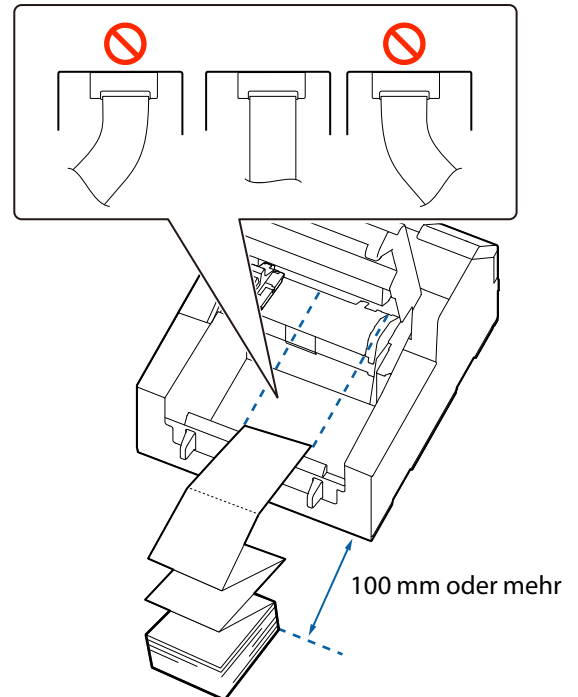

- 5** Schieben Sie die verschiebbare Papierführung nach links.

Drücken Sie den blauen Hebel, um die Papierführung zu verschieben.

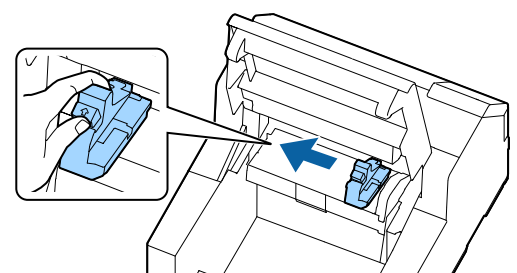

**6 Ziehen Sie das Papier entlang der rechten Papierführung.**

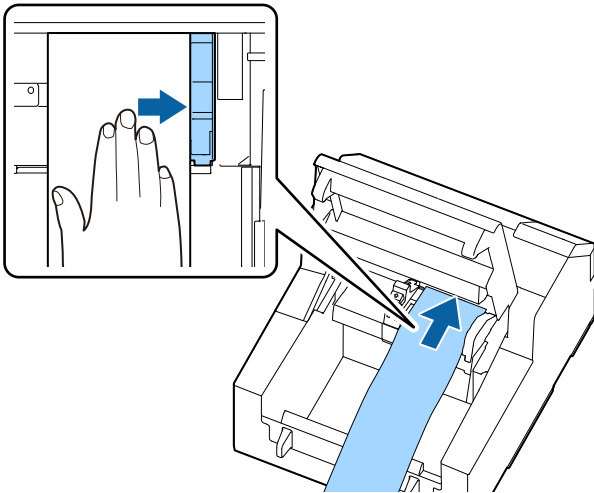

**7 Legen Sie Ihre Hand auf das Papier, um es zu glätten, und schieben Sie die verschiebbare Papierführung gegen das Papier.**

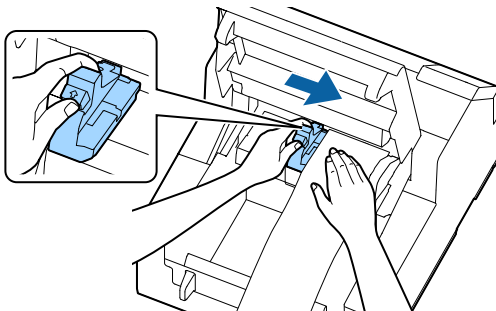

**! VORSICHT**

Wenn die verschiebbare Papierführung nicht richtig gegen das Papier gedrückt wird, kann die Druckposition falsch sein oder ein Papierstau auftreten. Befolgen Sie unbedingt die folgenden Richtlinien.

- Zwischen der Führung und der Papierkante darf kein Spalt vorhanden sein.

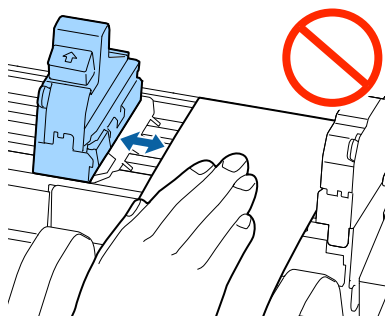

- Schieben Sie die Führung nicht zu fest gegen das Papier.

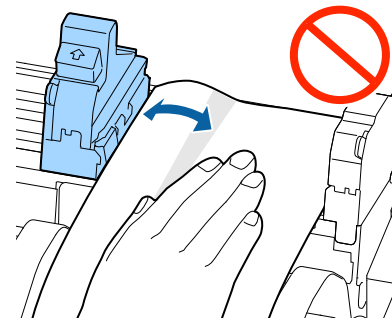

**8 Legen Sie das Papier soweit in den Papiereinzug ein, bis die Papierzufuhr automatisch beginnt.**

Legen Sie kein Trägerpapier ohne Etiketten ein. Das Papier wird möglicherweise nicht erkannt und nicht automatisch eingezogen.

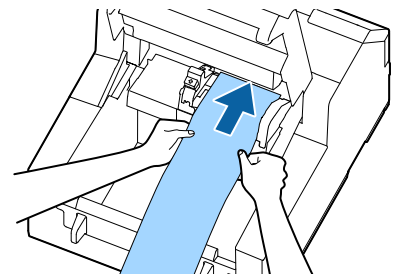

**9 Schließen Sie die Papierabdeckung.**

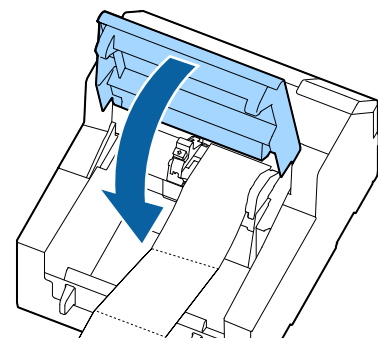

- 10 Halten Sie die Feed-Taste gedrückt, bis die Vorderkante des Papiers den Tisch berührt, auf dem der Drucker aufgestellt ist.**

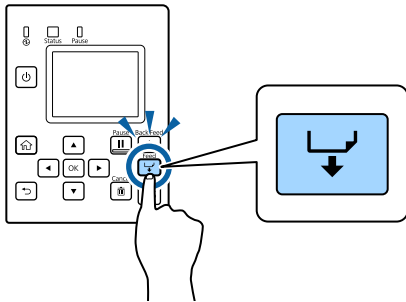

- 11 Ziehen Sie die Etiketten vom ausgeworfenen Papier ab.**

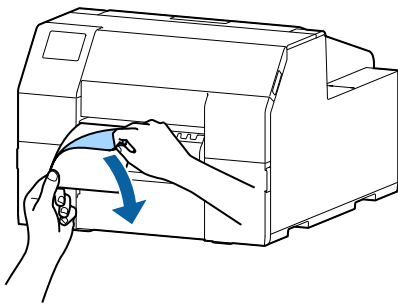

- 12 Öffnen Sie die Abziehdeckung.**

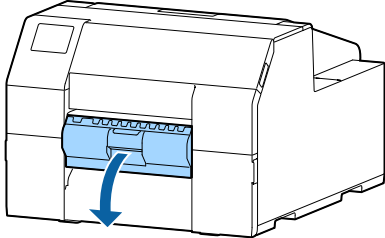

- 13 Führen Sie das Papier durch den Abziehschlitz.**

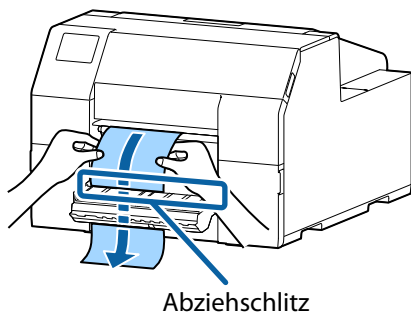

- 14 Schließen Sie die Abziehdeckung.**  
Wenn das Papier locker sitzt, ziehen Sie an der Vorderkante des Papiers, um es zu straffen, und schließen Sie dann die Abziehdeckung.

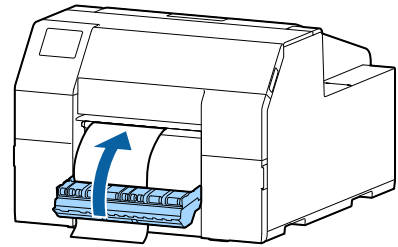

- 15 Drücken Sie die Pause-Taste.**

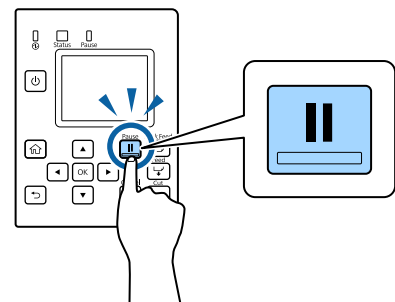

Das Papier ist damit eingelegt (Modell mit Abziehvorrichtung – Zufuhr von außen).

## Entfernen von Papier (für das Modell mit automatischer Schneidevorrichtung)

- 1 Stellen Sie sicher, dass der Drucker eingeschaltet ist.**
- 2 Drücken Sie die Cut-Taste und schneiden Sie die ausgeworfenen Etiketten ab.**

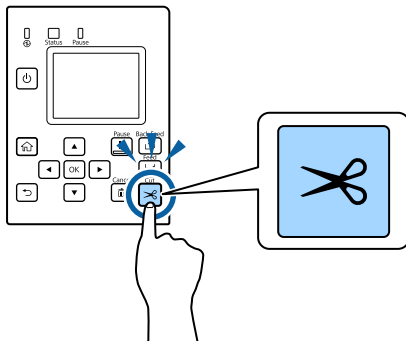

- 3 Drücken Sie die Back Feed-Taste, um das Papier rückwärts zu transportieren.**

Das Papier kann jetzt aus dem Drucker herausgezogen werden.

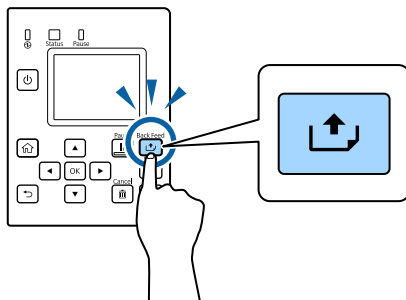

- 4 Öffnen Sie die Papierabdeckung.**

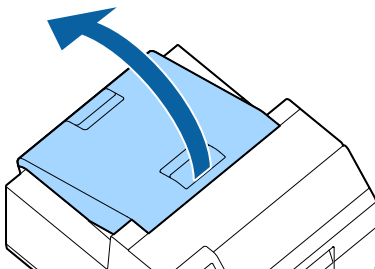

- 5 Schieben Sie die verschiebbare Papierführung vom Papier weg und entfernen Sie das Papier.**

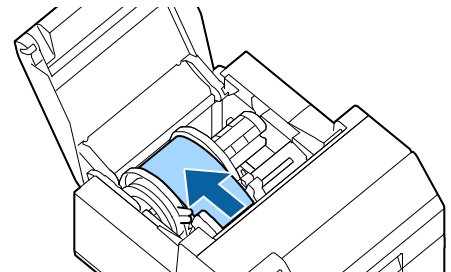

Das Herausnehmen des Papiers ist damit abgeschlossen. Informationen zum Einlegen von Papier finden Sie auf den folgenden Seiten.

„Einlegen von Papier (Modell mit automatischer Schneidevorrichtung – Zufuhr von innen)“ auf Seite 38

„Einlegen von Papier (Modell mit automatischer Schneidevorrichtung – Zufuhr von außen)“ auf Seite 40



## Entfernen von Papier (für das Modell mit Abziehvorrichtung)

**1** Stellen Sie sicher, dass der Drucker eingeschaltet ist.

**2** Öffnen Sie die Abziehabdeckung.

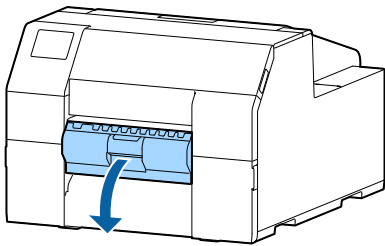

**3** Schneiden Sie das Trägerpapier in der Nähe der Papierausgabeöffnung ab.

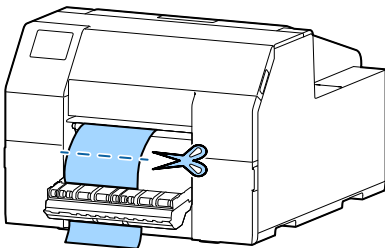

**4** Drücken Sie die Back Feed-Taste, um das Papier rückwärts zu transportieren.  
Das Papier kann jetzt aus dem Drucker herausgezogen werden.

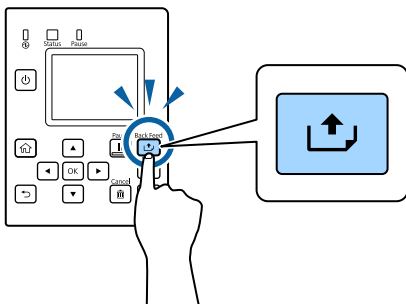

**5** Öffnen Sie die Papierabdeckung.

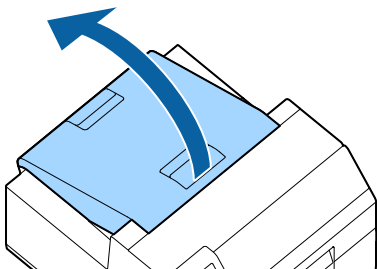

**6** Schieben Sie die verschiebbare Papierführung vom Papier weg und entfernen Sie das Papier.

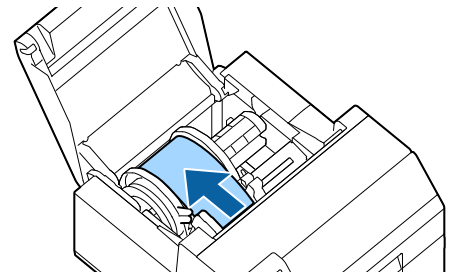

Das Herausnehmen des Papiers ist damit abgeschlossen. Informationen zum Einlegen von Papier finden Sie auf den folgenden Seiten.

„Einlegen von Papier (Modell mit Abziehvorrichtung – Zufuhr von innen)“ auf Seite 42

„Einlegen von Papier (Modell mit Abziehvorrichtung – Zufuhr von außen)“ auf Seite 45

**Papierausgabe am Papierende (für das Modell mit automatischer Schneidevorrichtung)**

- 1 Halten Sie die Feed-Taste gedrückt, bis das Papier vollständig ausgegeben ist.**

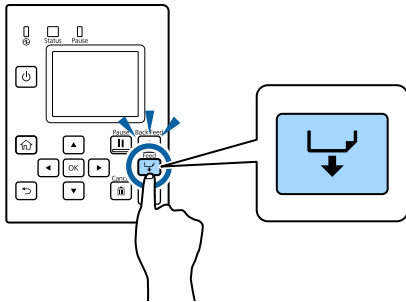

Damit ist die Papierausgabe am Papierende beendet.  
Informationen zum Einlegen von Papier finden Sie auf den folgenden Seiten.

„Einlegen von Papier (Modell mit automatischer Schneidevorrichtung – Zufuhr von innen)“ auf Seite 38

„Einlegen von Papier (Modell mit automatischer Schneidevorrichtung – Zufuhr von außen)“ auf Seite 40

## Papierausgabe am Papierende (für das Modell mit Abziehvorrichtung)

### 1 Öffnen Sie die Abziehabdeckung.

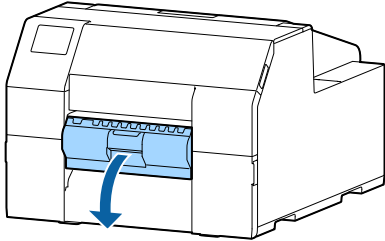

### 2 Entfernen Sie das Papier über den Abziehschlitz.

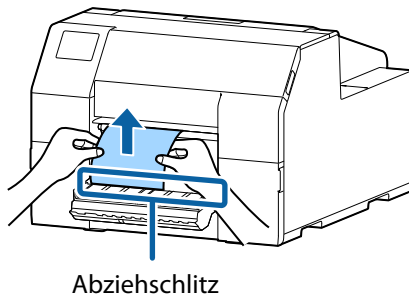

### 3 Halten Sie die Feed-Taste gedrückt, bis das Papier vollständig ausgegeben ist.

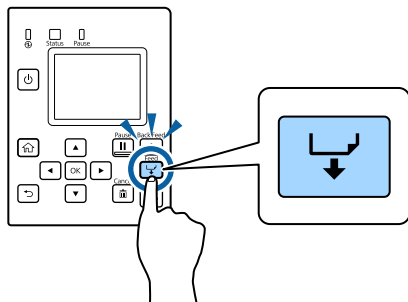

Damit ist die Papierausgabe am Papierende beendet. Informationen zum Einlegen von Papier finden Sie auf den folgenden Seiten.

„Einlegen von Papier (Modell mit Abziehvorrichtung – Zufuhr von innen)“ auf Seite 42

„Einlegen von Papier (Modell mit Abziehvorrichtung – Zufuhr von außen)“ auf Seite 45

# Wartung

Dieses Kapitel beschreibt die Durchführung von Druckerwartungsarbeiten.

## Vorderseite

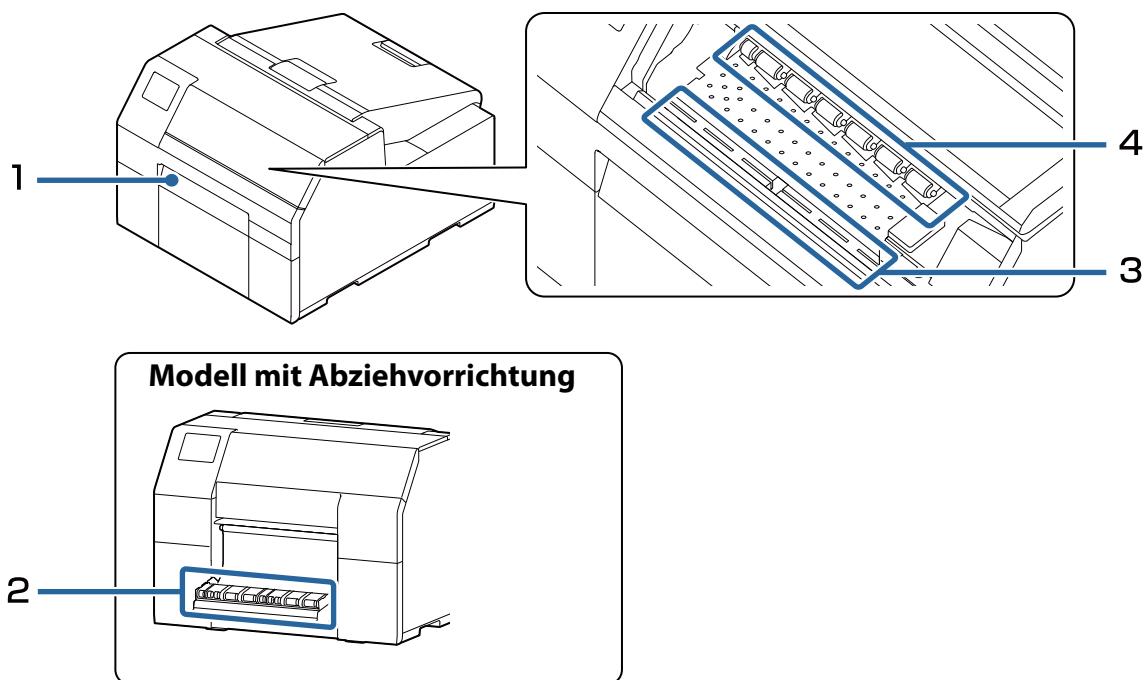

1	„Reinigen der automatischen Schneidevorrichtung (nur Modell mit automatischer Schneidevorrichtung)“ auf Seite 54
2	„Reinigen der Abziehvorrichtung (nur Modell mit Abziehvorrichtung)“ auf Seite 55
3	„Reinigung der Walze“ auf Seite 57
4	„Reinigen der Papierdruckrolle“ auf Seite 59

## Rückseite

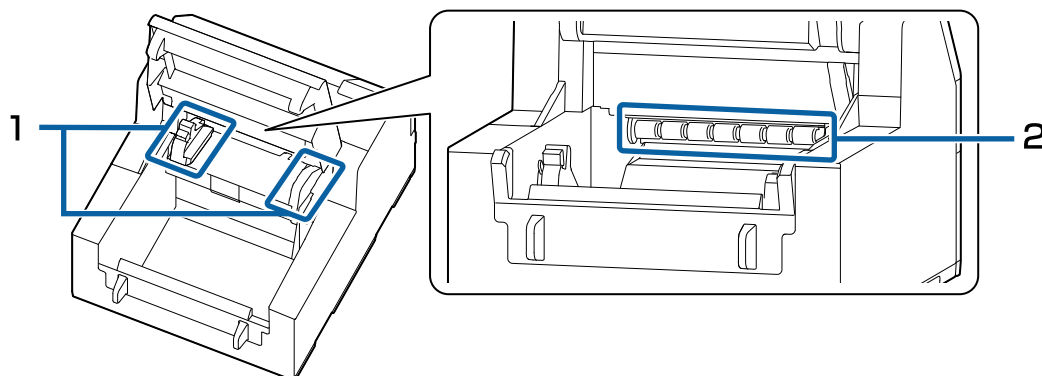

1	„Reinigen der Papierführungen“ auf Seite 56
2	„Reinigen der Papiereinzugsrolle“ auf Seite 58

## Reinigen der Außenflächen

Schalten Sie den Drucker aus und ziehen Sie das Netzkabel ab. Wischen Sie dann jeglichen Schmutz mit einem trockenen Tuch oder einem angefeuchteten Vlies ab.



**VORSICHT**

Verwenden Sie keinen Alkohol, Benzin, Verdünner, Trichlorethylen oder ketonhaltige Lösungsmittel zur Reinigung der Außenflächen des Druckers.  
Dies könnte die Kunststoff- und Gummitteile verformen oder beschädigen.

# Reinigen der automatischen Schneidevorrichtung (nur Modell mit automatischer Schneidevorrichtung)

Wenn Etiketten, Papierstaub oder Klebstoff an der automatischen Schneidevorrichtung haften, kann das Messer stumpf werden.

Reinigen Sie die automatische Schneidevorrichtung wie folgt.

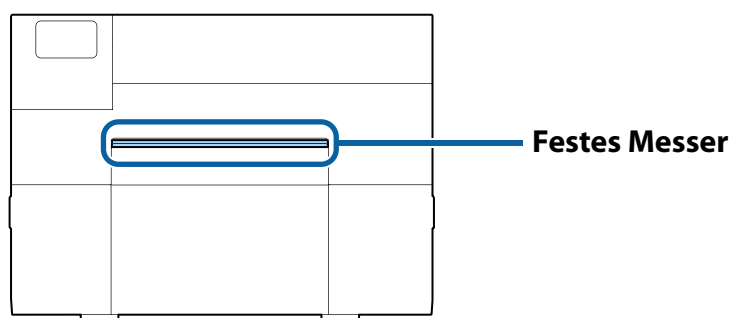

- 1 Entnehmen Sie eventuell eingelegtes Papier.  
(👉 „Entfernen von Papier (für das Modell mit automatischer Schneidevorrichtung)“ auf Seite 48)
- 2 Schalten Sie den Drucker aus und ziehen Sie das Netzkabel ab.
- 3 Schaben Sie am festen Messer anhaftenden Klebstoff mit einem Schlitzschraubendreher (Klingenbreite: 1,8 mm bis 3 mm) ab, wie in der folgenden Abbildung gezeigt. Kratzen Sie den Klebstoff vom Messerende zur Mitte hin ab.

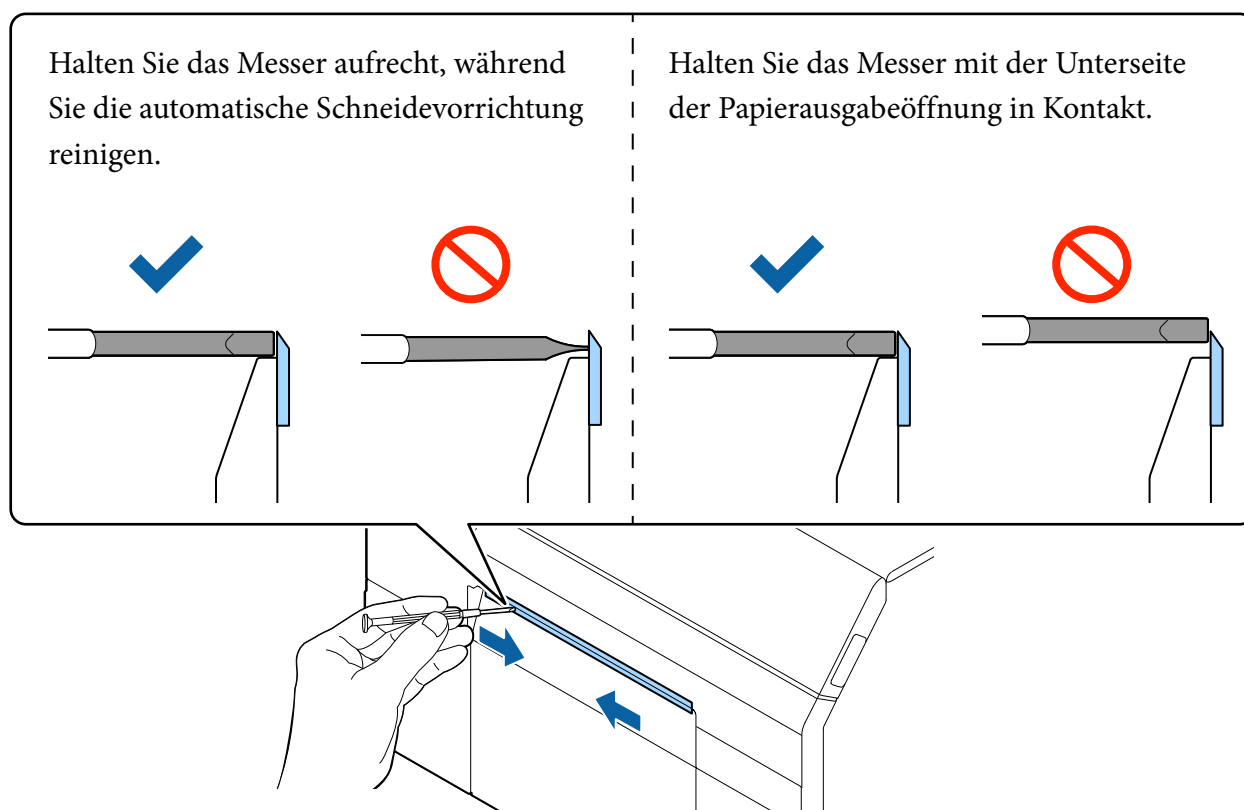

## Reinigen der Abziehvorrichtung (nur Modell mit Abziehvorrichtung)

Wenn Etiketten, Papierstaub oder Klebstoff an der Abziehvorrichtung haften, kann die Druckqualität nachlassen. Für eine gute Druckqualität sollte die Abziehvorrichtung täglich gereinigt werden.

Reinigen Sie die Abziehvorrichtung wie folgt.

- 1 Vergewissern Sie sich, dass der Drucker ausgeschaltet ist.
- 2 Öffnen Sie die Abziehabdeckung.  
Entnehmen Sie eventuell eingelegtes Papier.  
(👉 „Entfernen von Papier (für das Modell mit Abziehvorrichtung)“ auf Seite 49)

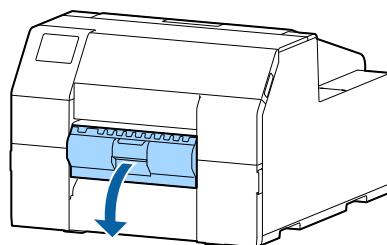

- 3 Reinigen Sie die Walze mit einem mit Alkohol angefeuchteten Wattestäbchen.  
Entfernen Sie jeglichen Schmutz von der Walze.

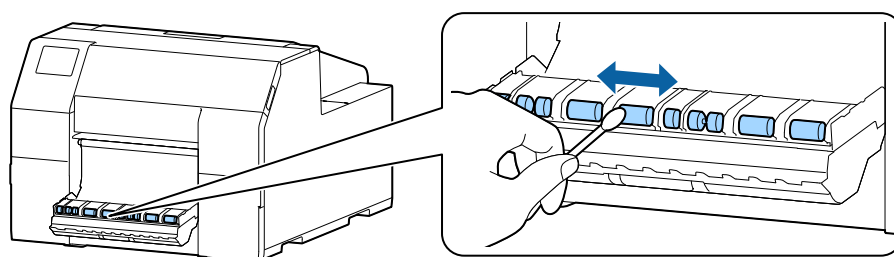

# Reinigen der Papierführungen

Wenn Etiketten, Papierstaub oder Klebstoff an den Papierführungen haften, kann sich Papier stauen oder die Druckposition verfälschen.

Reinigen Sie die Papierführungen wie folgt.

- 1 Vergewissern Sie sich, dass der Drucker ausgeschaltet ist.
- 2 Öffnen Sie die Papierabdeckung.  
Entnehmen Sie eventuell eingelegtes Papier.  
(☞ „Entfernen von Papier (für das Modell mit automatischer Schneidevorrichtung)“ auf Seite 48,  
„Entfernen von Papier (für das Modell mit Abziehvorrichtung)“ auf Seite 49)

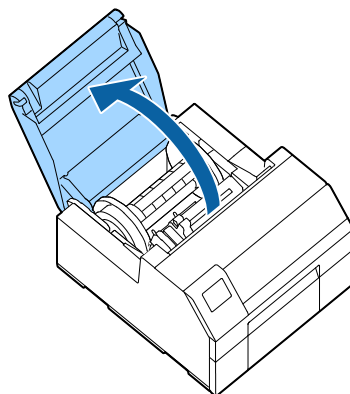

- 3 Reinigen Sie die Papierführungen mit einem mit Alkohol angefeuchteten Wattestäbchen.

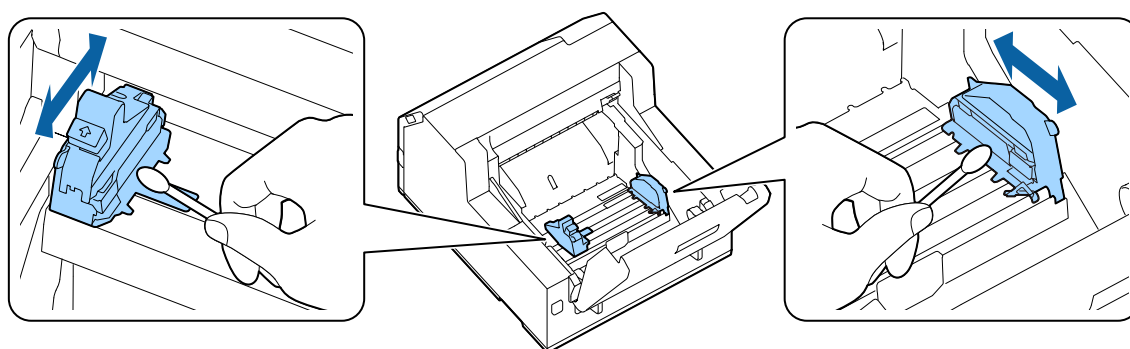



# Reinigung der Walze

Wenn Etiketten, Papierstaub oder Klebstoff an der Walze haften, kann sich Papier stauen oder die Druckposition verfälschen.

Reinigen Sie die Walze wie folgt.

- 1 Stellen Sie sicher, dass der Drucker ausgeschaltet ist.
- 2 Entnehmen Sie eventuell eingelegtes Papier.  
(☞ „Entfernen von Papier (für das Modell mit automatischer Schneidevorrichtung)“ auf Seite 48,  
„Entfernen von Papier (für das Modell mit Abziehvorrichtung)“ auf Seite 49)

- 3 Öffnen Sie die vordere Abdeckung.

- 4 Heben Sie den Papierhalter an.

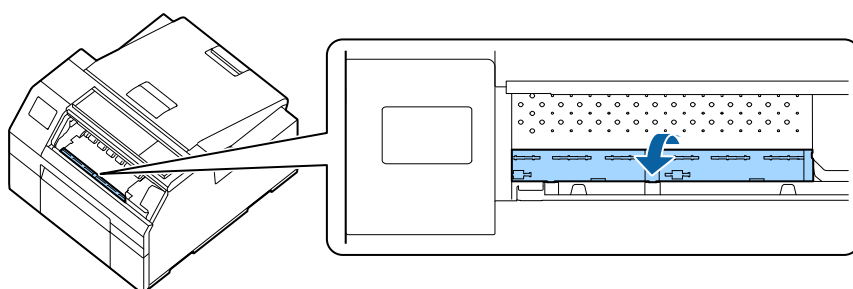

- 5 Verwenden Sie ein Tuch oder ein Wattestäbchen, um an der Walze anhaftenden Klebstoff zu entfernen.

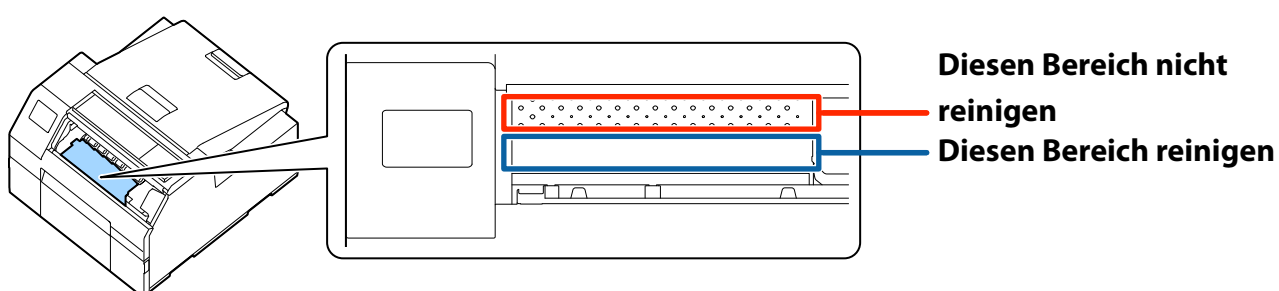

- 6 Senken Sie den Papierhalter ab.

# Reinigen der Papiereinzugsrolle

Wenn Papierstaub oder Klebstoff an der Papiereinzugsrolle haften, kann sich Papier stauen oder es wird möglicherweise ein schwaches oder unscharfes Bild gedruckt.

Reinigen Sie die Rollen wie folgt.

## VORSICHT

Reinigen Sie die Papiereinzugsrolle ausschließlich mit den Etiketten. Andernfalls können die Rollen beschädigt werden, was zu Papierstau oder schwachen oder unscharfen Ausdrucken führen kann.

**1 Stellen Sie sicher, dass der Drucker ausgeschaltet ist.**

**2 Öffnen Sie die Papierabdeckung.**

Entnehmen Sie eventuell eingelegtes Papier.  
( „Entfernen von Papier (für das Modell mit automatischer Schneidevorrichtung)“ auf Seite 48, „Entfernen von Papier (für das Modell mit Abziehvorrichtung)“ auf Seite 49)

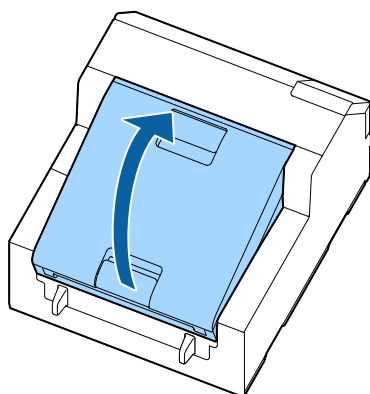

**3 Entnehmen Sie die Spindel.**

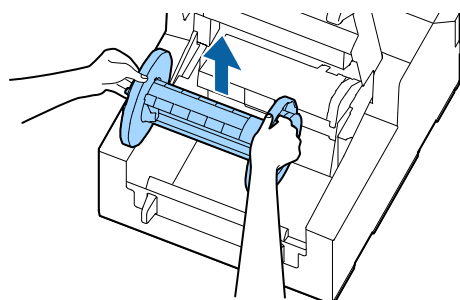

**4 Bewegen Sie den Freigabehebel nach oben.**

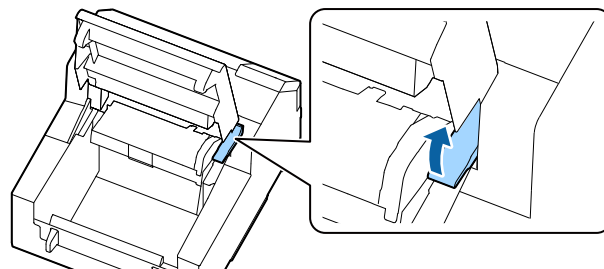

**5 Öffnen Sie die Papierführungseinheit.**

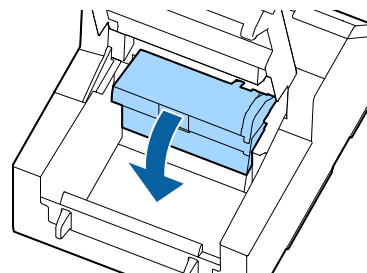

**6 Kleben Sie ein Etikett auf die Rolle und ziehen Sie es langsam ab. Wiederholen Sie diesen Vorgang, bis Papierstaub oder Klebstoff von der gesamten Walzenlänge entfernt sind.**

Entfernen Sie alle an der Rolle haftenden Etiketten, da dies zu einem Papierstau führen kann.

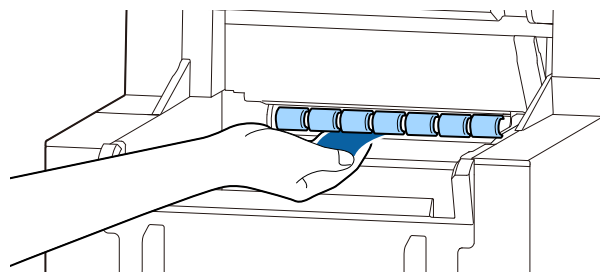

**7 Drehen Sie die Rolle von Hand, und entfernen Sie Papierstaub oder Klebstoff von der gesamten Walzenoberfläche.**

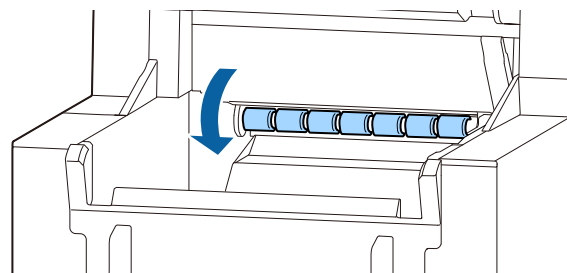

# Reinigen der Papierdruckrolle

Wenn Papierstaub oder Klebstoff an der Papierdruckrolle haften, kann sich Papier stauen oder es wird möglicherweise ein schwaches oder unscharfes Bild gedruckt.

Reinigen Sie die Rollen wie folgt.

## VORSICHT

Reinigen Sie die Papierdruckrolle ausschließlich mit den Etiketten. Andernfalls können die Rollen beschädigt werden, was zu Papierstau oder schwachen oder unscharfen Ausdrucken führen kann.

**1 Stellen Sie sicher, dass der Drucker ausgeschaltet ist.**

**2 Öffnen Sie die Papierabdeckung.**

Entnehmen Sie eventuell eingelegtes Papier.  
( „Entfernen von Papier (für das Modell mit automatischer Schneidevorrichtung)“ auf Seite 48, „Entfernen von Papier (für das Modell mit Abziehvorrichtung)“ auf Seite 49)

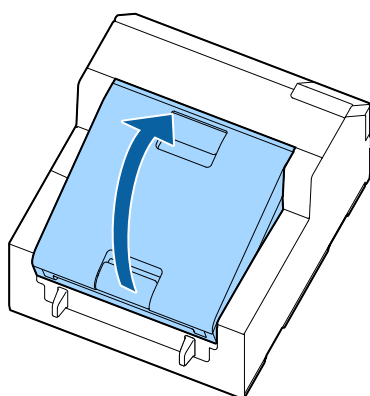

**3 Entnehmen Sie die Spindel.**

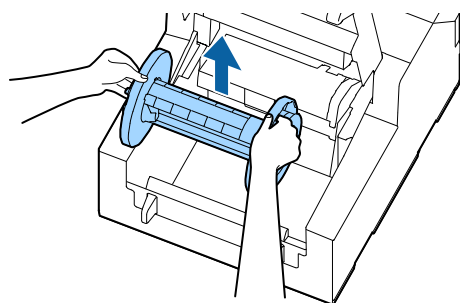

**4 Bewegen Sie den Freigabehebel nach oben.**

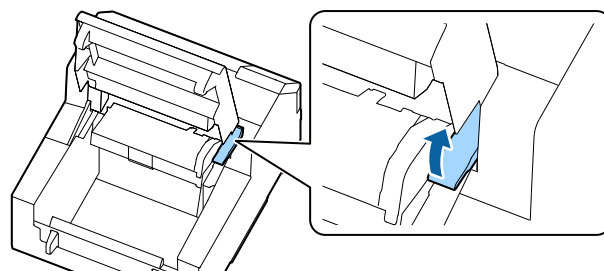

**5 Öffnen Sie die vordere Abdeckung.**

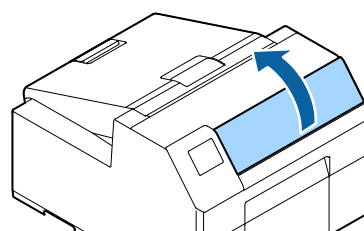

**6 Kleben Sie ein Etikett auf die Rolle und ziehen Sie es langsam ab. Wiederholen Sie diesen Vorgang, bis Papierstaub oder Klebstoff von der gesamten Walzenlänge entfernt sind.**

Entfernen Sie alle an der Rolle haftenden Etiketten, da dies zu einem Papierstau führen kann.

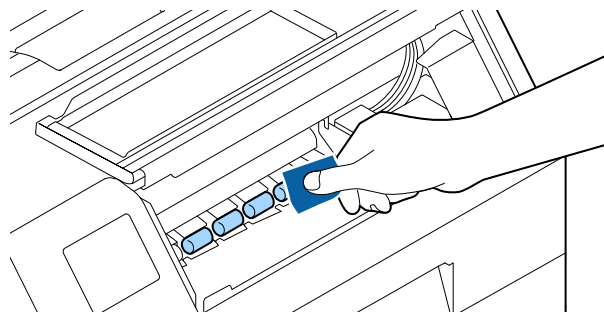

**7 Drehen Sie die Rolle von Hand, und entfernen Sie Papierstaub oder Klebstoff von der gesamten Walzenoberfläche.**

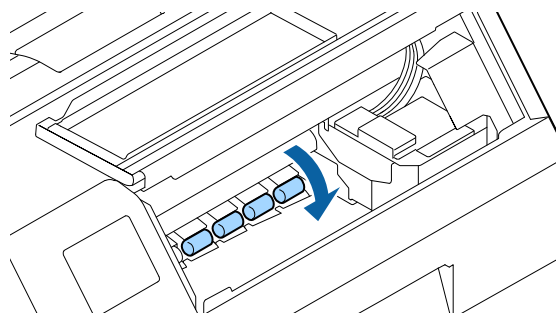

## Reinigen des Druckkopfs

Wenn Düsen verstopft sind, können verblasste Farben, Streifen oder unbeabsichtigte Farben auf dem Ausdruck erscheinen. Wenn solche Druckqualitätsprobleme auftreten, drucken Sie ein Düsentestmuster und prüfen Sie, ob Düsen verstopft sind.

(☞ „Drucken eines Düsenprüfmusters“ auf Seite 26)

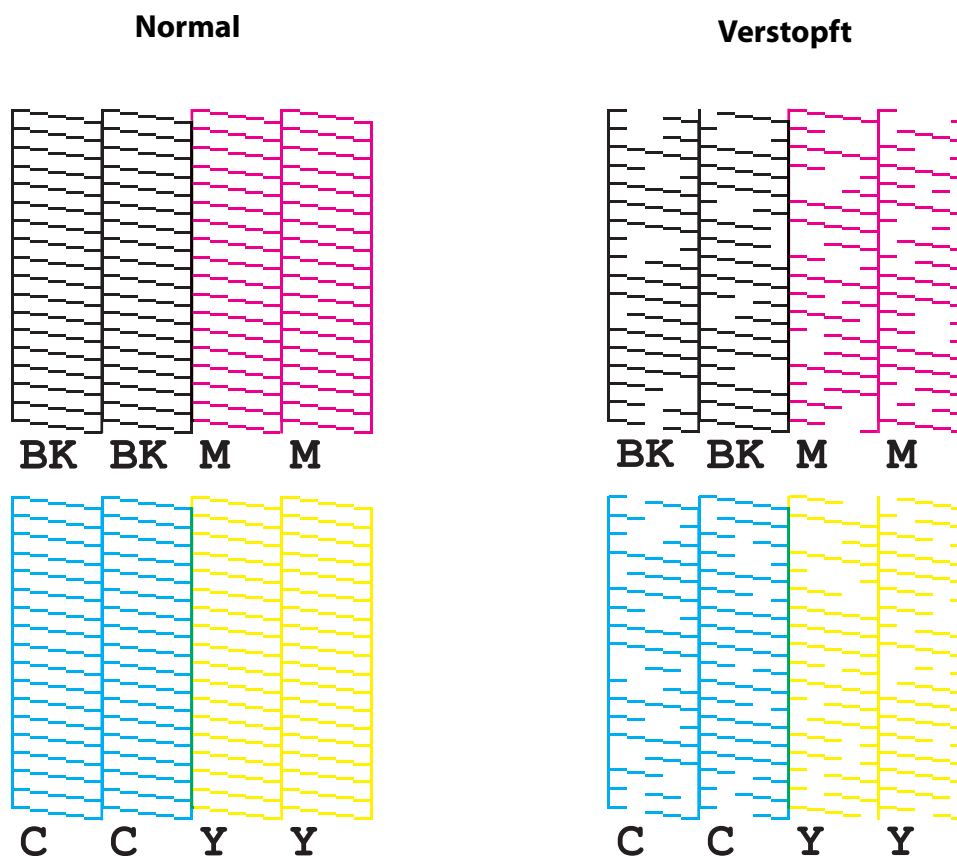

Wenn die Düsen verstopft sind, führen Sie eine Druckkopfreinigung durch. Gehen Sie wie folgt vor, um eine Druckkopfreinigung durchzuführen.

Nehmen Sie eine [Powerreinigung] nur dann vor, wenn sich verstopfte Düsen nicht mit der Option [Druckkopfreinigung] reinigen lassen.



### HINWEIS

Eine [Powerreinigung] verbraucht mehr Tinte als eine [Druckkopfreinigung].

## Über das Bedienfeld

[Menu] - [Einstellungen] - [Wartung] - [Druckkopfreinigung]

[Menu] - [Einstellungen] - [Wartung] - [Powerreinigung]

## Über den Druckertreiber

[Druckerdienstprogramme] - [Druckkopfreinigung]

[Druckerdienstprogramme] - [Powerreinigung]

## Über Web Config

[Wartung] - [Druckkopfreinigung]

[Wartung] - [Powerreinigung]

# Fehlersuche

Dieses Kapitel beschreibt die Behebung von Problemen.

## Papierstau

In diesem Abschnitt wird beschrieben, wie sich ein Papierstau beheben lässt. Dieser Abschnitt wird ebenfalls in einem Video erläutert. Klicken Sie zum Anzeigen des Videos auf den folgende Link.

<[https://support.epson.net/p\\_doc/790/](https://support.epson.net/p_doc/790/)>

## Für das Modell mit automatischer Schneidevorrichtung

- 1** Schneiden Sie das Papier in der Nähe der Papierausgabeöffnung ab.

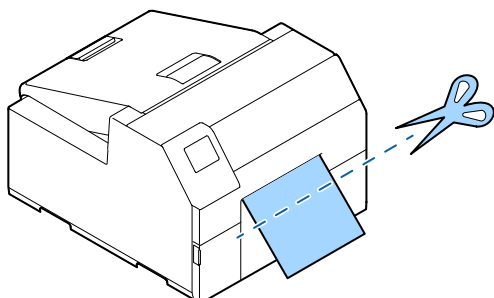

- 2** Öffnen Sie die vordere Abdeckung.

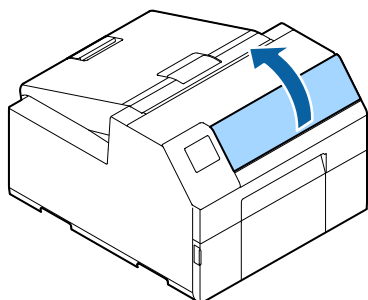

- 3** Wenn sich Papierschnipsel auf der Walze befinden, entfernen Sie diese.

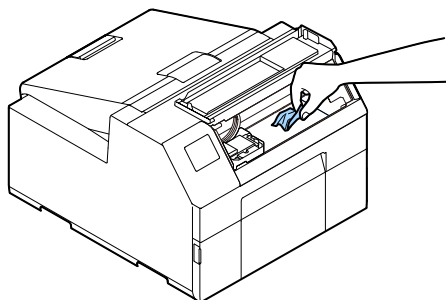

- 4** Wenn sich der Druckkopf nicht ganz rechts befindet, halten Sie ihn gedrückt und schieben Sie ihn ganz nach rechts.

Entfernen Sie gestautes Papier, falls vorhanden.

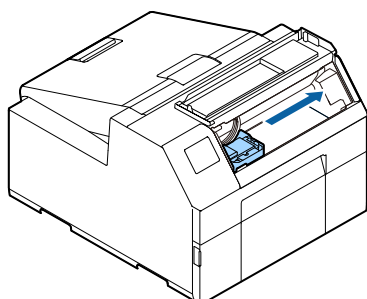

- 5** Öffnen Sie die Papierabdeckung.

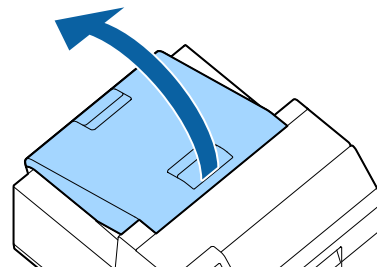

- 6** Bewegen Sie den Freigabehebel nach oben.

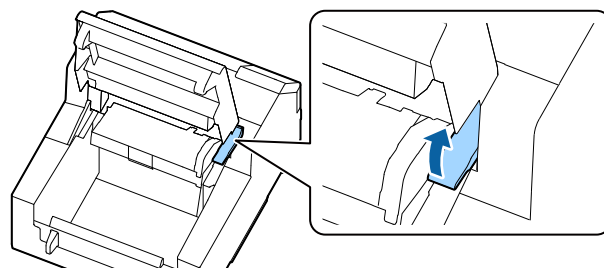

- 7** Ziehen Sie das Papier aus dem Papiereinzug heraus.

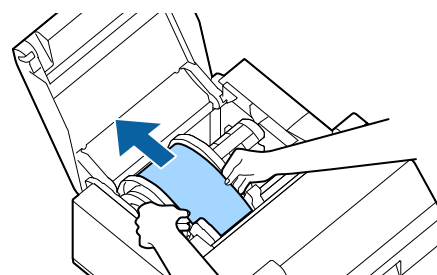

- 8** Drücken Sie den Freigabehebel nach unten.

- 9** Schließen Sie die Papierabdeckung.

- 10** Schließen Sie die vordere Abdeckung.

- 11** Drücken Sie die Pause-Taste.  
Der Papierstaufehler ist damit behoben.

Legen Sie erneut Papier ein, um den Druckvorgang fortzusetzen.

( „Einlegen von Papier (Modell mit automatischer Schneidevorrichtung – Zufuhr von innen)“ auf Seite 38, „Einlegen von Papier (Modell mit automatischer Schneidevorrichtung – Zufuhr von außen)“ auf Seite 40)

Wenn sich ein Papierstau auch nach Ausführen der oben beschriebenen Schritte nicht beheben lässt, beziehen Sie sich auf das Technical Reference Guide (Technisches Referenzhandbuch) der CW-C6500 Series.

**HINWEIS**

Vergewissern Sie sich nach dem Entfernen des gestauten Papiers, dass sich keine Etiketten oder Klebstoffreste im Drucker befinden. Anderenfalls könnte bei der Verwendung des Druckers häufig Papierstau oder eine schlechte Druckqualität auftreten.

Wenn häufig Papierstau auftritt, reinigen Sie das Innere des Druckers.

( „Wartung“ auf Seite 52)



## Für das Modell mit Abziehvorrichtung

- 1** Öffnen Sie die Abziehdeckung.

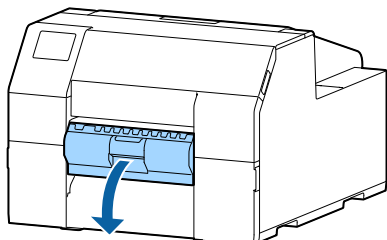

- 2** Schneiden Sie das Papier in der Nähe der Papierausgabeöffnung ab.

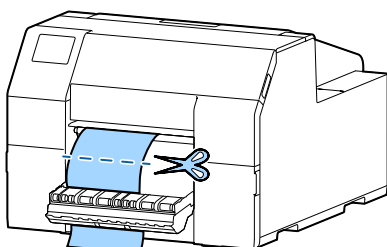

- 3** Öffnen Sie die vordere Abdeckung.

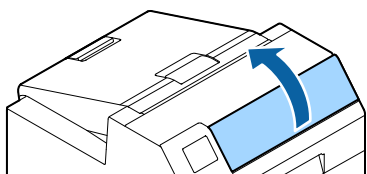

- 4** Wenn sich Papierschnipsel auf der Walze befinden, entfernen Sie diese.

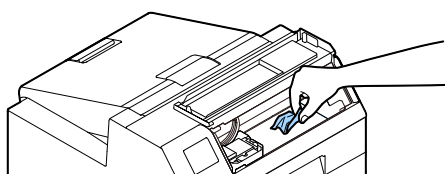

- 5** Wenn sich der Druckkopf nicht ganz rechts befindet, halten Sie ihn gedrückt und schieben Sie ihn ganz nach rechts.

Entfernen Sie gestautes Papier, falls vorhanden.

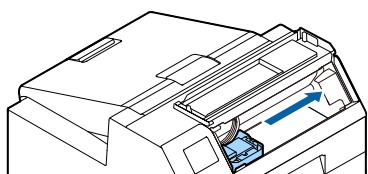

- 6** Öffnen Sie die Papierabdeckung.

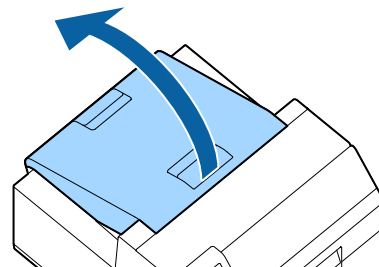

- 7** Bewegen Sie den Freigabehebel nach oben.

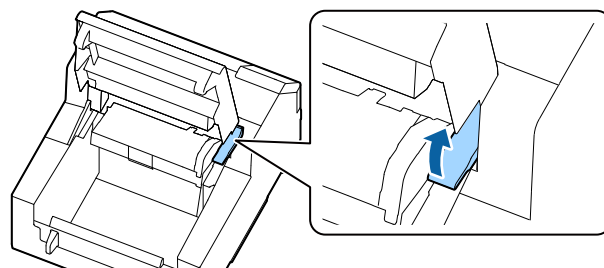

- 8** Ziehen Sie das Papier aus dem Papiereinzug heraus.

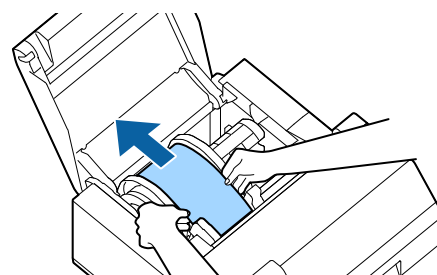

- 9** Drücken Sie den Freigabehebel nach unten.

- 10** Schließen Sie die Papierabdeckung.

- 11** Schließen Sie die vordere Abdeckung.

- 12** Schließen Sie die Abziehdeckung.

- 13** Drücken Sie die Pause-Taste.  
Der Papierstaufehler ist damit behoben.

Legen Sie erneut Papier ein, um den Druckvorgang fortzusetzen.

(☞ „Einlegen von Papier (Modell mit Abziehvorrichtung – Zufuhr von innen)“ auf Seite 42, „Einlegen von Papier (Modell mit Abziehvorrichtung – Zufuhr von außen)“ auf Seite 45)

Wenn sich ein Papierstau auch nach Ausführen der oben beschriebenen Schritte nicht beheben lässt, beziehen Sie sich auf das Technical Reference Guide (Technisches Referenzhandbuch) der CW-C6500 Series.

**HINWEIS**

Vergewissern Sie sich nach dem Entfernen des gestauten Papiers, dass sich keine Etiketten oder Klebstoffreste im Drucker befinden. Anderenfalls könnte bei der Verwendung des Druckers häufig Papierstau oder eine schlechte Druckqualität auftreten.

Wenn häufig Papierstau auftritt, reinigen Sie das Innere des Druckers.

( „Wartung“ auf Seite 52)

## Probleme mit der Druckqualität

### Horizontale weiße Streifen

Ursache	Lösung und Referenz
Die Düsen sind verstopft.	Drucken Sie ein Düsentestmuster, um die Düsen auf Verstopfung zu prüfen. (☞ „Drucken eines Düsenprüfmusters“ auf Seite 26) Wenn die Düsen verstopft sind, führen Sie eine Druckkopfreinigung durch. (☞ „Reinigen des Druckkopfs“ auf Seite 60)

### Vertikale weiße Flecken (Modell mit automatischer Schneidevorrichtung)

Ursache	Lösung und Referenz
Das gedruckte Etikett wurde rückwärts zugeführt.	Wenn bedruckte Etiketten rückwärts transportiert werden, wird die bedruckte Fläche durch die unter der Papierdruckeinheit befindlichen Rollen beschädigt. Dies kann der Fall sein, wenn der Druckmodus auf „Stopp bei Schnittposition“ oder „Stopp bei Abziehposition“ eingestellt ist und gedruckte Etiketten nicht nach Abschluss jedes Druckauftrags entnommen wurden. Wählen Sie einen anderen Druckmodus als „Stopp bei Schnittposition“ oder „Stopp bei Abziehposition“ oder entnehmen Sie gedruckte Etiketten nach jedem Druckauftrag. Einzelheiten zu den Druckmodi finden Sie im Technical Reference Guide (Technisches Referenzhandbuch) der CW-C6500 Series.

## Das Drucken ist nicht möglich oder plötzlich nicht länger möglich

### Druckdaten werden gesendet, aber nicht gedruckt (Modell mit Abziehvorrückung)

Ursache	Lösung und Referenz
Der Detektor funktioniert nicht richtig.	Wenn an einem Ort gedruckt wird, der starkem Licht wie direkter Sonneneinstrahlung usw. ausgesetzt ist, funktioniert der Detektor ggf. nicht ordnungsgemäß, wodurch kein Druck möglich ist. Drücken Sie die Peeler Reset-Taste, um den angehaltenen Druckerzustand zu beenden.

# Technische Daten

Dieses Kapitel beschreibt die technischen Daten des Druckers.

## Spezifikationen

Druckmethode		Serieller Tintenstrahl, Punkt-Matrix-Methode Vierfarbendruck
Papierzuführung		Friktionsvorschub vorwärts und rückwärts
Automatische Schneidevorrichtung (nur Modell mit automatischer Schneidevorrichtung)	Schneidetyp	Vollständiger Schnitt (Papier wird komplett geschnitten)
Druckdichte		300 × 600 dpi, 600 × 600 dpi 600 × 1200 dpi, 1200 × 1200 dpi
Druckgeschwindigkeit	Druckqualitätseinstellung: Max. Geschwindigkeit 300 × 600 dpi (Breite × Höhe)	Papierbreite von 203,2 mm: 85 mm/s
	Druckqualitätseinstellung: Speed 600 × 600 dpi (Breite × Höhe)	Papierbreite von 203,2 mm: 49 mm/s
	Druckqualitätseinstellung: Normal 600 × 600 dpi (Breite × Höhe)	Papierbreite von 203,2 mm: 34 mm/s
	Druckqualitätseinstellung: Qualität 600 × 1200 dpi (Breite × Höhe)	Papierbreite von 203,2 mm: 13 mm/s
	Druckqualitätseinstellung: Max. Qualität 1200 × 1200 dpi (Breite × Höhe)	Papierbreite von 203,2 mm: 6 mm/s
Schnittstelle		WLAN (1000BASE-T/100BASE-TX /10BASE-T) USB2.0 High-Speed
Gewicht	Modell mit automatischer Schneidevorrichtung	Ca. 25 kg
	Modell mit Abziehvorrichtung	Ca. 26 kg

## Elektrische Daten

Stromversorgung	Stromversorgung über einen Stromanschluss
Nennspannung	100 - 240 V
Nennstrom	0,9 A

## Abmessungen

Höhe	326 mm
Breite	444 mm
Tiefe	515 mm (ohne hervorstehende Teile)

# Umgebungsbedingungen

Temperatur/ Feuchtigkeit	Drucken	5 bis 35 °C, 20 bis 80 % RF (nicht kondensierend)
	Drucken von Barcodes	15 bis 35 °C, 20 bis 80 % RF (nicht kondensierend)
	Lagerung	<p>Wenn verpackt (keine Tinte geladen): -20 bis 60 °C, 5 bis 85 % RF (nicht kondensierend)</p> <p>Bei -20 °C oder 60 °C, innerhalb von 120 Stunden</p> <p>Bei geladener Tinte: -20 bis 40 °C</p> <p>Bei -20 °C, innerhalb von 120 Stunden</p> <p>Bei 0 bis 25 °C, innerhalb von 6 Monat</p> <p>Bei 40 °C, innerhalb von 1 Monat</p>
Höhenmeter		0 bis 3000 m
Geräusch		<p>Ca. 55 dB (ANSI-Position)</p> <p>Basierend auf den Messbedingungen von Epson.</p>

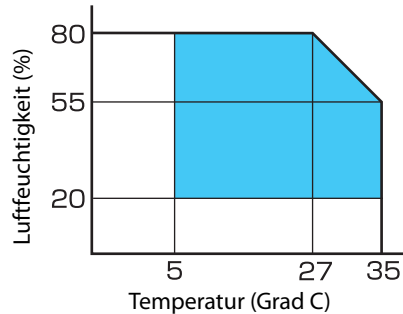

# Tintenpatrone

Modellnummer	CW-C6500Au CW-C6500Pu	SJIC35P-BK/SJIC35P-C/SJIC35P-M/SJIC35P-Y
	CW-C6500Ae CW-C6500Pe	SJIC36P-BK/SJIC36P-C/SJIC36P-M/SJIC36P-Y
	CW-C6510A CW-C6510P	SJIC36P-BK/SJIC36P-C/SJIC36P-M/SJIC36P-Y
	CW-C6520A CW-C6520P	SJIC37P-BK/SJIC37P-C/SJIC37P-M/SJIC37P-Y
	CW-C6530A CW-C6530P	SJIC38P-BK/SJIC38P-C/SJIC38P-M/SJIC38P-Y
	CW-C6540A CW-C6540P	SJIC39P-BK/SJIC39P-C/SJIC39P-M/SJIC39P-Y
	CW-C6550A CW-C6550P	SJIC40P-BK/SJIC40P-C/SJIC40P-M/SJIC40P-Y
Typ	4 individuell Farbtintenpatronen	
Tintenfarben	Schwarz, Cyan, Magenta, Gelb	
Tintentyp	Pigmentfarbe	
Ablaufdatum	6 Monate nach der Installation im Drucker, 3 Jahre nach der Herstellung einschließlich des Nutzungszeitraums	
Aufbewahrungstemperatur	Transport (ohne Auspacken)	-20 bis 60 °C (innerhalb von 5 Tagen bei 60 °C)
	Lagerung (ohne Auspacken)	-20 bis 40 °C (innerhalb von 1 Monat bei 40 °C)
	Installiert	-20 bis 40 °C (innerhalb von 1 Monat bei 40 °C)

# Tintenwartungstank

Modellnummer	SJMB6000/6500	
Typ	Tintenwartungstank mit integriertem absorbierendem Material für die Tinte	
Aufbewahrungstemperatur	Transport (ohne Auspacken)	-20 bis 60 °C (innerhalb von 5 Tagen bei 60 °C)
	Lagerung (ohne Auspacken)	-20 bis 40 °C (innerhalb von 1 Monat bei 40 °C)
	Installiert	-20 bis 40 °C (innerhalb von 1 Monat bei 40 °C)



# Anhang

## Verbrauchsmaterialien und Optionen

Es stehen Verbrauchsmaterialien und Optionen für dieses Produkt zur Verfügung. Diese Produkte können von den Vertriebsmitarbeitern erworben werden.

Besuchen Sie die unten stehende URL für weitere Details.

<[www.epson.com/support/](http://www.epson.com/support/)>

### Tintenpatrone

Es werden vier Tintenpatronenfarben verwendet.

Einzelheiten zu den Tintenpatronen, die mit diesem Produkt verwendet werden können, finden Sie unter „Tintenpatrone“ auf Seite 71.

Tauschen Sie die Tintenpatrone(n) aus, wenn Sie dazu aufgefordert werden.

( „Auswechseln der Tintenpatronen“ auf Seite 28)

---

### Original-Tintenpatronen empfohlen

- Für die beste Leistung des Druckers wird empfohlen, Original-Epson-Tintenpatronen zu verwenden. Die Verwendung von anderen als Original-Epson-Tintenpatronen kann sich negativ auf den Drucker und die Druckqualität auswirken und verhindern, dass der Drucker seine maximale Leistung erbringt. Epson kann keine Garantie für die Qualität und Zuverlässigkeit von anderen als Original-Epson-Produkten geben. Reparaturen bei Schäden oder Störungen an diesem Produkt durch die Verwendung von Nicht-Original-Epson-Produkten sind nicht kostenlos, auch wenn die Garantiezeit noch gültig ist.
- Die Farbeinstellung des Produktes basiert auf der Verwendung von Original-Epson-Tintenpatronen. Die Verwendung Nicht-Original-Epson-Tintenpatronen kann zu reduzierter Druckqualität führen. Epson empfiehlt die Verwendung von Original-Epson-Tintenpatronen.

---

### Entsorgung von Tintenpatronen

Entsorgen Sie Tintenpatronen ordnungsgemäß entsprechend den Vorschriften und Gesetzen Ihres Landes.

## Tintenwartungstank

Der Tintenwartungstank dient dazu, überschüssige Tinte zu sammeln. Verfügbarer Tintenwartungstank für dieses Produkt:

Modellnummer: SJMB6000/6500

Tauschen Sie den Tintenwartungstank aus, wenn Sie dazu aufgefordert werden.

( „Austauschen des Tintenwartungstanks“ auf Seite 30)

---

### Original-Tintenwartungstanks empfohlen

Für die beste Leistung des Druckers wird empfohlen, Original-Epson-Tintenwartungstanks zu verwenden. Die Verwendung von anderen als Original-Epson-Tintenwartungstanks kann sich negativ auf den Drucker auswirken und verhindern, dass der Drucker seine maximale Leistung erbringt. Reparaturen bei Schäden oder Störungen an diesem Produkt durch die Verwendung von Nicht-Original-Epson-Produkten sind nicht kostenlos, auch wenn die Garantiezeit noch gültig ist. Epson kann keine Garantie für die Qualität und Zuverlässigkeit von anderen als Original-Epson-Produkten geben.

---

### Entsorgung von Tintenwartungstanks

Entsorgen Sie Tintenwartungstanks ordnungsgemäß entsprechend den Vorschriften und Gesetzen Ihres Landes.

## Rollenpapierhalter

Ein Ersatzrollenhalter ist optional erhältlich. In den folgenden Fällen kann das Rollenpapier schnell ausgetauscht werden, wenn Papier zuvor auf den Ersatzrollenhalter platziert wird.

- Wenn Sie Papier eines anderen Formats verwenden oder häufig das Etikettmaterial wechseln möchten
- Wenn Sie die Ausfallzeit aufgrund des Austauschs von Rollenpapier reduzieren möchten

Modellnummer: Papierhalter C6500 (für die CW-C6500 Series)

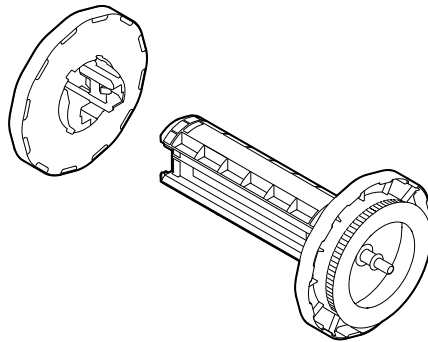

Außenmaße (H x B x T)	175 x 310 x 175 mm
Gewicht	0,65 kg

# Nutzungsbeschränkungen

Wenn dieses Produkt für Anwendungen verwendet wird, bei denen es auf hohe Zuverlässigkeit bzw. Sicherheit ankommt, wie z. B. Transportvorrichtungen beim Flug-, Zug-, Schiffs- und Kfz-Verkehr usw., Vorrichtungen zur Katastrophenverhinderung, verschiedene Sicherheitsvorrichtungen usw. oder Funktions-/Präzisionsgeräten usw., sollten Sie dieses Gerät erst verwenden, wenn Sie Vorrichtungen für einen gefahrlosen Ausfall und Redundanzsysteme in Ihren Aufbau miteinbezogen haben, um die Sicherheit und Zuverlässigkeit des gesamten Systems zu gewährleisten. Dieses Produkt ist nicht für Anwendungen vorgesehen, bei denen es auf sehr hohe Zuverlässigkeit bzw. Sicherheit ankommt, wie beispielsweise in der Raumfahrt, bei primären Kommunikationseinrichtungen, Kernkraftkontrollanlagen oder medizinischen Apparaten usw. Überlegen Sie bitte nach umfassender Bewertung genau, ob das Produkt für Ihre Zwecke geeignet ist.

## Hinweise

- (1) Alle Rechte vorbehalten. Kein Teil dieses Handbuchs darf in irgendeiner Form (Druck, Fotokopie, Mikrofilm oder ein anderes Verfahren) ohne die schriftliche Genehmigung der Seiko Epson Corporation reproduziert oder unter Verwendung elektronischer Systeme verarbeitet, vervielfältigt oder verbreitet werden.
- (2) Der Inhalt dieses Handbuchs kann ohne Vorankündigung geändert werden.
- (3) Obgleich bei der Zusammenstellung dieser Anleitung mit Sorgfalt vorgegangen wurde, übernimmt die Seiko Epson Corporation keine Verantwortung für Fehler und Auslassungen.
- (4) Zudem wird keine Haftung übernommen für Schäden, die aus der Verwendung der hierin enthaltenen Informationen entstehen.
- (5) Weder die Seiko Epson Corporation noch ihre Tochtergesellschaften haften gegenüber dem Käufer oder dritten Parteien für Schäden, Verlust, Kosten oder Folgekosten infolge von Unfällen, unsachgemäßer Handhabung oder Missbrauch dieses Produkts sowie unautorisierten Änderungen, Reparaturen oder sonstigen Modifikationen an diesem Produkt. Das gilt auch (mit Ausnahme der USA) für die Nichtbefolgung der Bedienungs- und Wartungsanweisungen der Seiko Epson Corporation.
- (6) Die Seiko Epson Corporation haftet nicht für Schäden oder Störungen durch Einsatz von Optionen oder Zubehör, die keine Originalprodukte von Epson sind oder keine ausdrückliche Zulassung der Seiko Epson Corporation als „Epson Approved Product“ haben.

# Warenzeichen

Microsoft®, Windows®, Windows Vista® und Windows Server® sind eingetragene Marken der Microsoft Corporation in den Vereinigten Staaten und/oder anderen Ländern.

EPSON und EXCEED YOUR VISION sind eingetragene Marken der Seiko Epson Corporation.

Andere Produkt- und Firmennamen sind Marken oder eingetragene Marken ihrer jeweiligen Eigentümer.

©Seiko Epson Corporation 2019. Alle Rechte vorbehalten.